

CSM 850 / 1000



ПОЛУАВТОМАТИЧЕСКИЙ ДВУХКОЛОННЫЙ ЛЕНТОЧНОПИЛЬНЫЙ СТАНОК CSM 850/1000



**ПОДВИЖНАЯ
НАПРАВЛЯЮЩАЯ**



**ПРИВОДНАЯ ЩЕТКА
ДЛЯ ОЧИСТКИ ПОЛОТНА**



РАЗДВОЕННЫЕ ТИСКИ



**АВТОМАТИЧЕСКОЕ
НАТЯЖЕНИЕ ПОЛОТНА**

РАЗМЕРЫ

ДВУХКОЛОННЫЕ

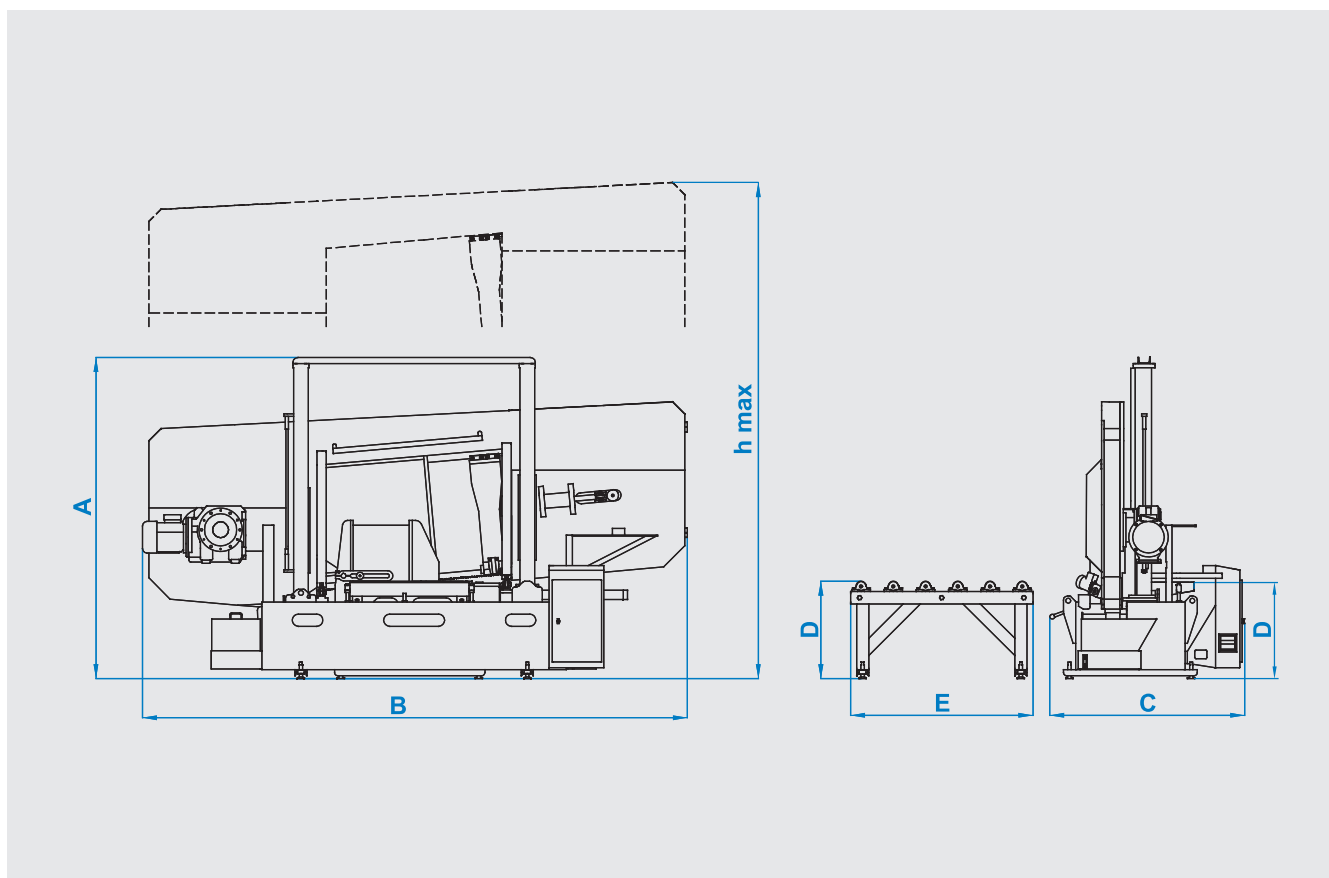

ТЕХНИЧЕСКИЕ ХАРАКТЕРИСТИКИ

A	2440 mm	B	4406 mm	C	1570 mm	D	610 mm	E	1500 mm	hmax	2990 mm
---	---------	---	---------	---	---------	---	--------	---	---------	------	---------

Полуавтомат	Размер полотна 54 x 1,6 x 9800 мм	Мощность привода полотна 5,5 кВт - 1500 об/мин	Мощность подачи заготовки -
Мощность гидропривода 3 кВт - 1500 об/мин	Мощность подачи СОЖ 0,12 кВт - 3000 об/мин	Напряжение элетросети 400 В	Максимальная мощность 8,71 кВт
Скорость резания 15 м/мин - 49 м/мин	Вес 3120 кг	Мощность щетки для очистки полотна 0,09 кВт - 1500 об/мин	Натяжение полотна Гидравлическое

90°	mm	60°	45°	30°	0°	30°	45°	60°
Высота заготовки	Ширина заготовки				850 mm			
850 mm	1000 mm				850 x 850 mm			
					850 x 1000 mm			