

CSM 550

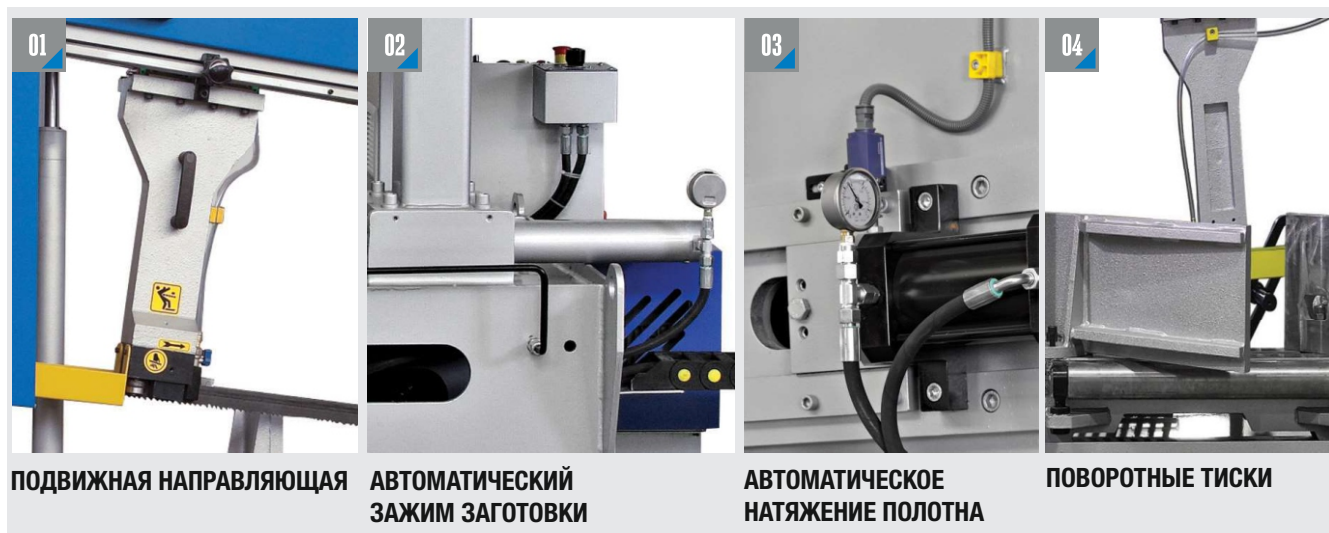

ПОЛУАВТОМАТИЧЕСКИЙ ДВУХКОЛОННЫЙ ЛЕНТОЧНОПИЛЬНЫЙ СТАНОК CSM 550



РАЗМЕРЫ

ДВУХКОЛОННЫЕ

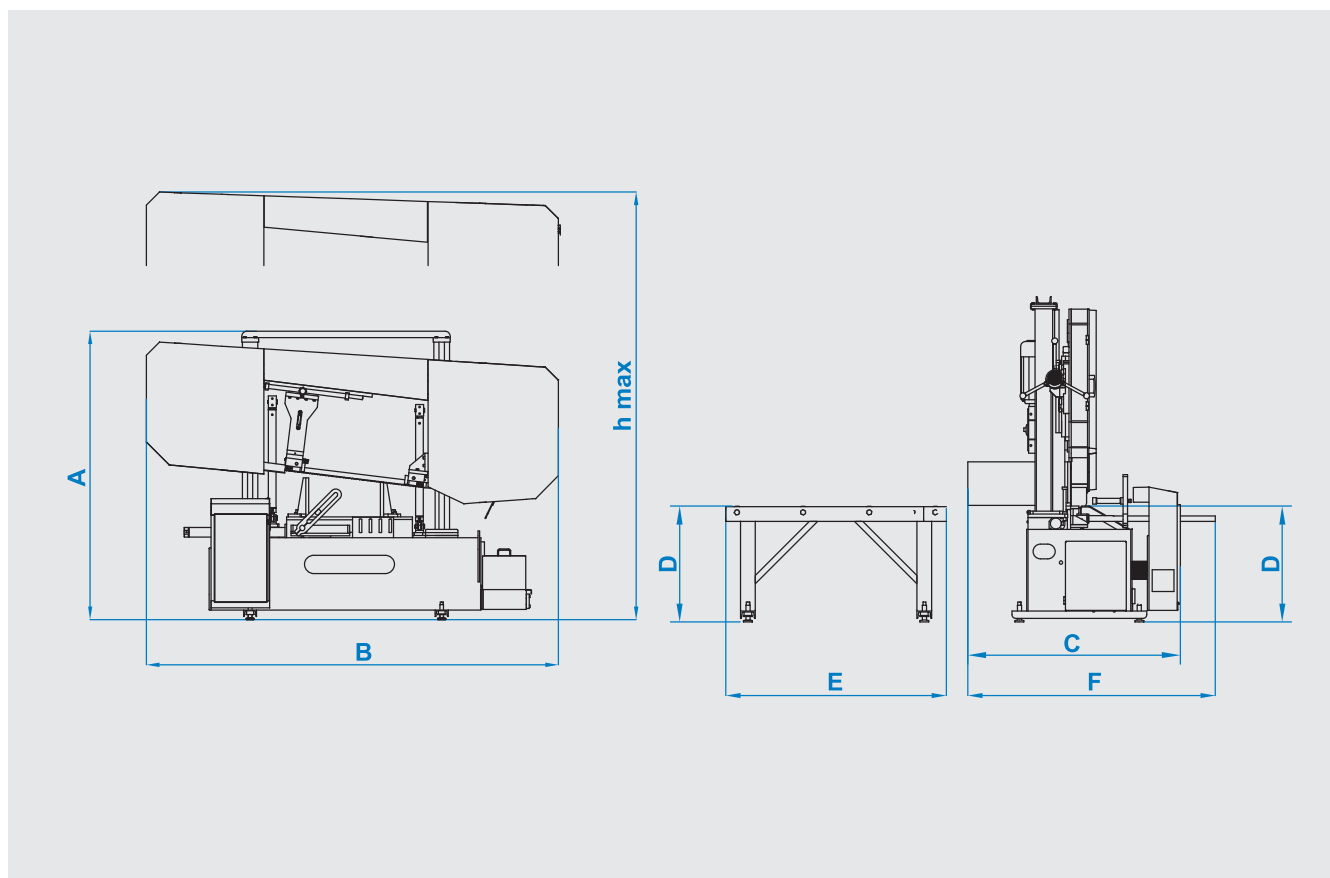

ТЕХНИЧЕСКИЕ ХАРАКТЕРИСТИКИ

A	2215 mm	B	3200 mm	C	1460 mm	D	765 mm	E	1500 mm	F	1690 mm	hmax	2410 mm
---	---------	---	---------	---	---------	---	--------	---	---------	---	---------	------	---------

Полуавтомат	Размер полотна 41x1,3x6850 мм	Мощность привода полотна 4 кВт - 1000 об/мин	Мощность подачи заготовки -
Мощность гидропривода 1,1 кВт - 1500 об/мин	Мощность подачи СОЖ 0,12 кВт - 3000 об/мин	Напряжение элетросети 400 В	Максимальная мощность 5,22 кВт
Скорость резания 15 м/мин - 49 м/мин	Вес 2100 кг	Зажим заготовки Гидравлический	Натяжение полотна Гидравлическое

90°	mm inch	60°	45°	30°	0°	30°	45°	60°
Высота заготовки	Ширина заготовки	●	370 mm	460 mm	550 mm			
550 mm	600 mm	■	370 x 370 mm	460 x 460 mm	550 x 550 mm			
		■	550 x 370 mm	550 x 460 mm	550 x 600 mm			