

# CSM 1000 / 2000 L



## ПОЛУАВТОМАТИЧЕСКИЙ ДВУХКОЛОННЫЙ ЛЕНТОЧНОПИЛЬНЫЙ СТАНОК CSM 1000/2000 L



**ПОДВИЖНАЯ  
НАПРАВЛЯЮЩАЯ**

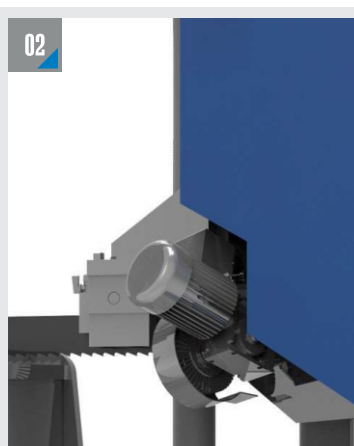

**ПРИВОДНАЯ ЩЕТКА ДЛЯ  
ОЧИСТКИ ПОЛОТНА**



**АВТОМАТИЧЕСКОЕ  
НАТЯЖЕНИЕ ПОЛОТНА**

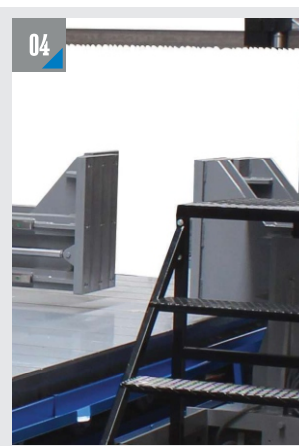

**ПОДВИЖНЫЙ СТОЛ ДЛЯ  
ПОДАЧИ ЗАГОТОВКИ**

# РАЗМЕРЫ

# ДВУХКОЛОННЫЕ

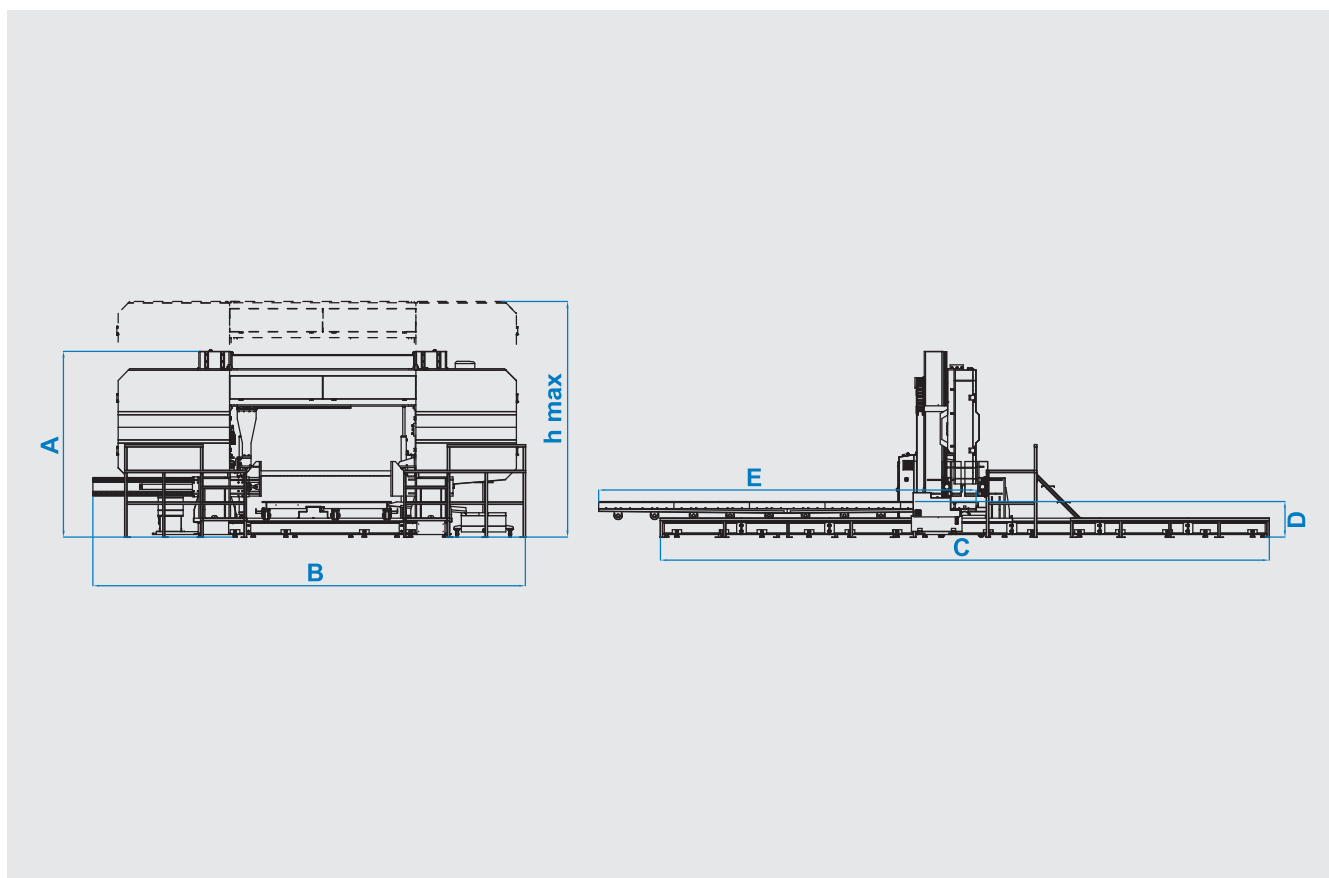

## ТЕХНИЧЕСКИЕ ХАРАКТЕРИСТИКИ

A	2960 mm	B	6880 mm	C	9682 mm	D	600 mm	E	6000 mm	hmax	3540 mm
---	---------	---	---------	---	---------	---	--------	---	---------	------	---------

Полуавтомат	Размер полотна 80x1,6x14015 мм	Мощность привода полотна 11 кВт - 1500 об/мин	Мощность щетки для очистки полотна 0,09 кВт - 1500 об/мин
Мощность гидропривода 3 кВт - 1500 об/мин	Мощность подачи СОЖ 0,75 кВт - 1500 об/мин	Напряжение элетросети 400 В	Максимальная мощность 15,64 кВт
Скорость резания 15 м/мин - 49 м/мин	Вес 18000 кг	Зажим заготовки Гидравлический	Натяжение полотна Гидравлическое

90°	mm	60°	45°	30°	0°	90°	45°	60°
Высота заготовки	Ширина заготовки	●	■	■	1000 mm	1000 mm	1000 x 2050 mm	
1000 mm	2000 mm							