

# PSM 440 / 700 DM

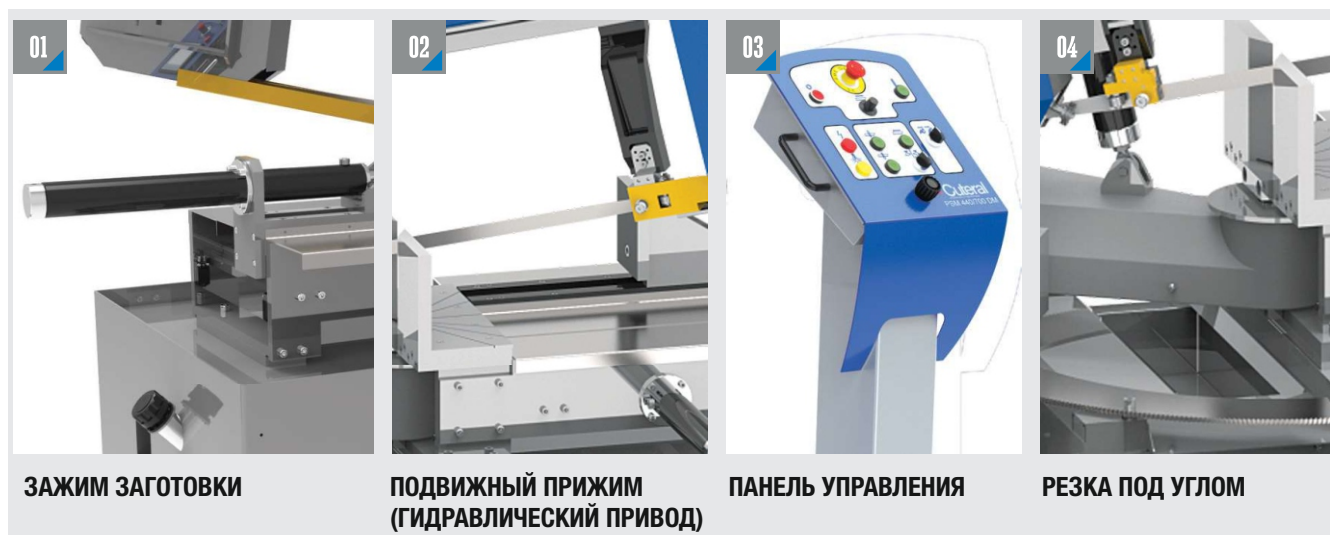

## ПОЛУАВТОМАТИЧЕСКИЙ ЛЕНТОЧНОПИЛЬНЫЙ СТАНОК PSM 440/700 DM



# РАЗМЕРЫ

# МАЯТНИКОВЫЕ

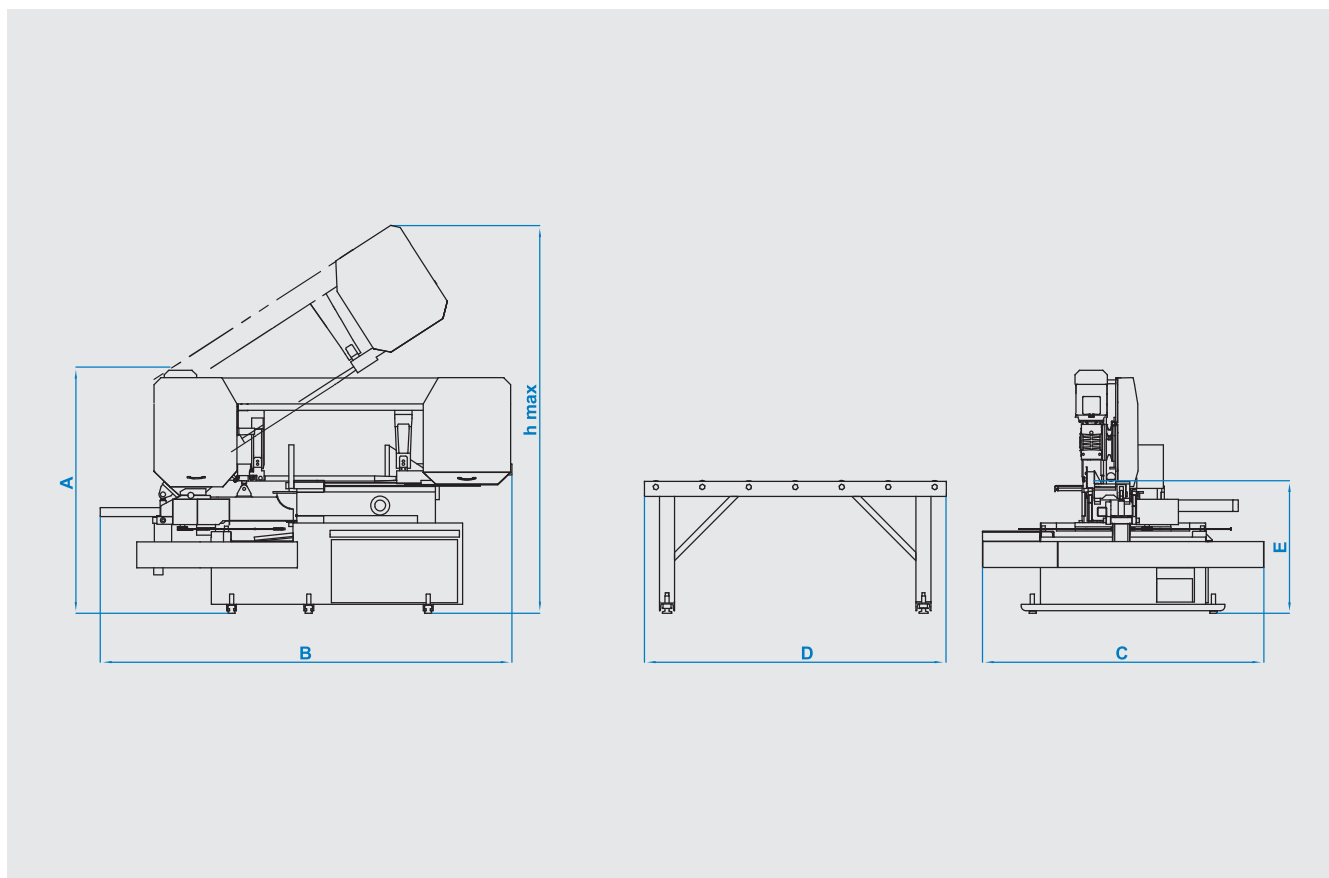

## ТЕХНИЧЕСКИЕ ХАРАКТЕРИСТИКИ

A	1680 mm	B	2800 mm	C	1870 mm	D	1980 mm	E	950 mm	hmax	2690 mm
---	---------	---	---------	---	---------	---	---------	---	--------	------	---------

Полуавтомат	Размер полотна 41x1,3x5270 мм	Мощность привода полотна 4 кВт - 1500 об/мин	Мощность подачи заготовки -
Мощность гидропривода 0,75 кВт - 1400 об/мин	Мощность подачи СОЖ 0,12 кВт - 3000 об/мин	Напряжение элетросети 400 В	Максимальная мощность 4,87 кВт
Скорость резания 15 м/мин - 100 м/мин	Вес 1750 кг	Зажим заготовки Гидравлический	Натяжение полотна Гидравлическое

90°	mm	80°	45°	30°	0°	30°	45°	60°
Высота заготовки	●	340 mm	440 mm	440 mm	440 mm	440 mm	440 mm	340 mm
Ширина заготовки	■	330 mm	430 mm	440 mm	440 mm	440 mm	430 mm	330 mm
440 mm	■	330 x 330 mm	380 x 500 mm	440 x 600 mm	440 x 700 mm	440 x 600 mm	380 x 500 mm	330 x 330 mm