

PAR 350 U

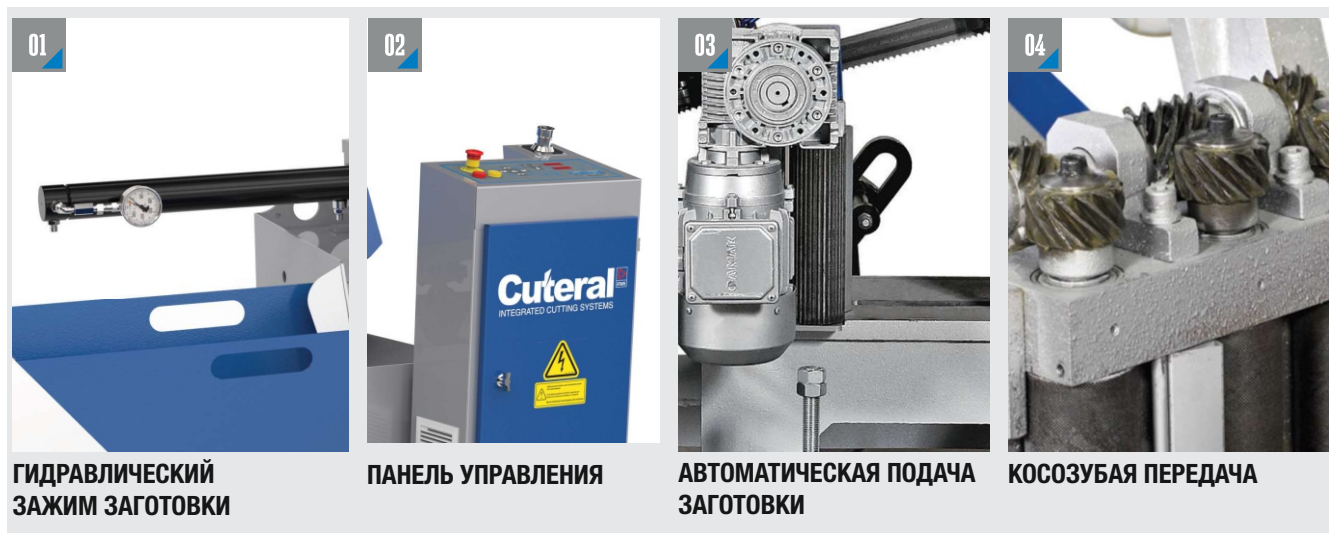

АВТОМАТИЧЕСКИЙ ЛЕНТОЧНОПИЛЬНЫЙ СТАНОК PAR 350 U



РАЗМЕРЫ

МАЯТНИКОВЫЕ

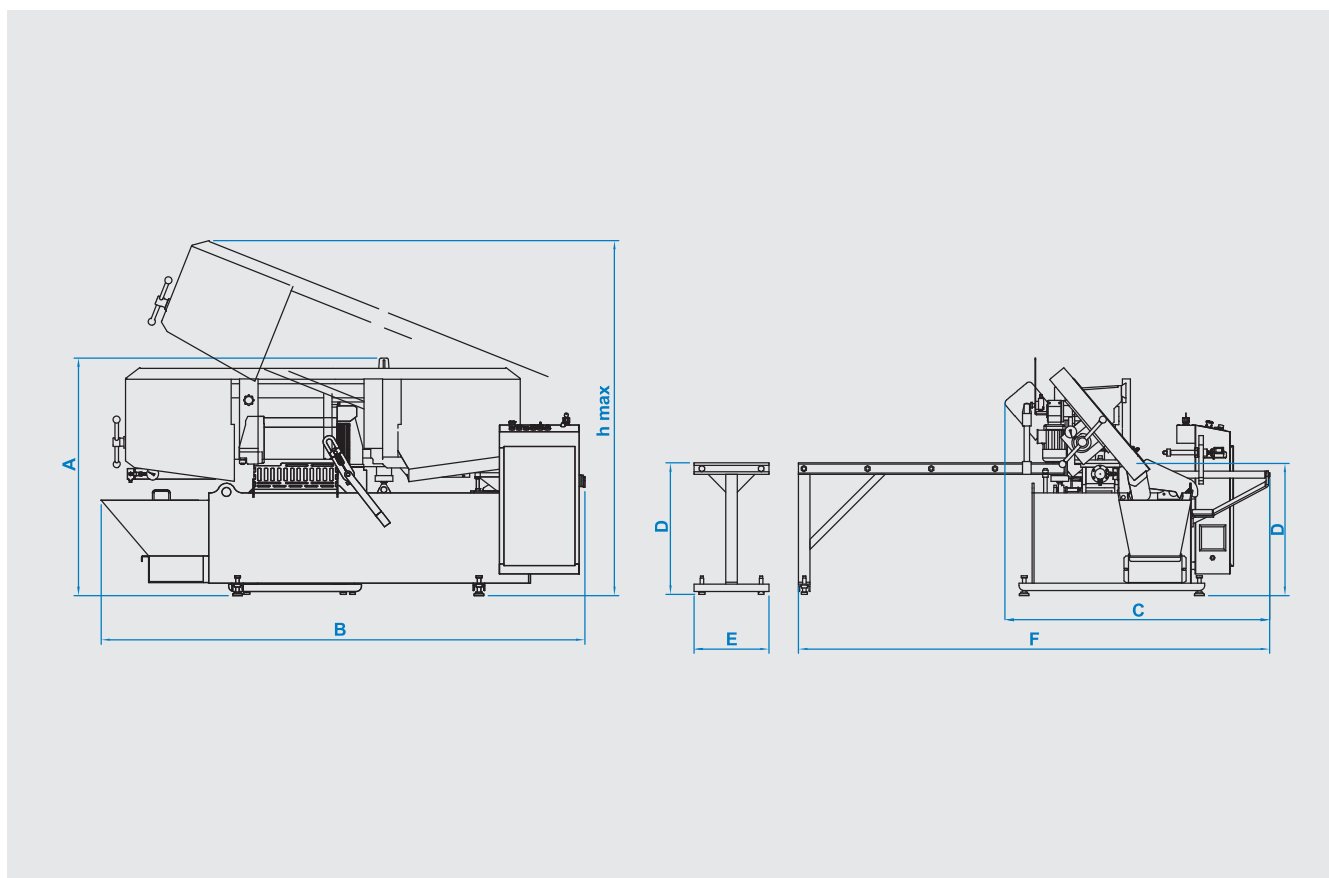

ТЕХНИЧЕСКИЕ ХАРАКТЕРИСТИКИ

A	1340 mm	B	2735 mm	C	1465 mm	D	750 mm	E	525 mm	F	2640 mm	hmax	2010 mm
---	---------	---	---------	---	---------	---	--------	---	--------	---	---------	------	---------

Автомат	Размер полотна 41x1,3x4635 мм	Мощность привода полотна 4 кВт - 1500 об/мин	Мощность подачи заготовки 0,25 кВт - 1500 об/мин
Мощность гидропривода 0,75 кВт - 1400 об/мин	Мощность подачи СОЖ 0,12 кВт - 3000 об/мин	Напряжение электросети 400 В	Максимальная мощность 5,12 кВт
Скорость резания 15 м/мин - 49 м/мин	Вес 1200 кг	Зажим заготовки Гидравлический	Натяжение полотна Гидромеханическое

90°	mm	60°	45°	30°	0°	30°	45°	60°
Высота заготовки	Ширина заготовки				350 mm			
350 mm	400 mm				350 x 350 mm			
					200 x 400 mm			