

PAR 280



АВТОМАТИЧЕСКИЙ ЛЕНТОЧНОПИЛЬНЫЙ СТАНОК PAR 280



РАЗМЕРЫ

МАЯТНИКОВЫЕ

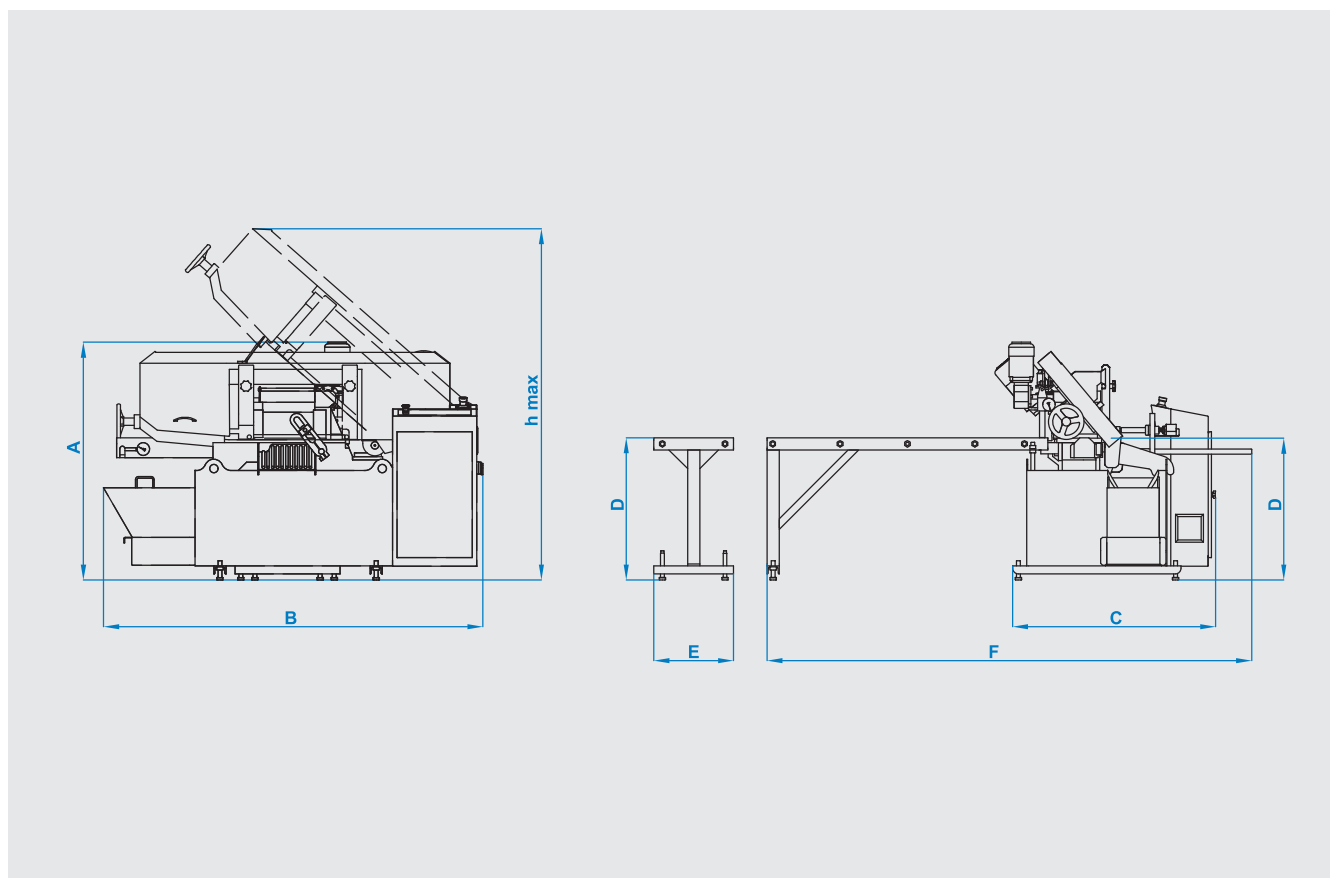

ТЕХНИЧЕСКИЕ ХАРАКТЕРИСТИКИ

A	1235 mm	B	2030 mm	C	1180 mm	D	725 mm	E	425 mm	F	2590 mm	h	1880 mm
---	---------	---	---------	---	---------	---	--------	---	--------	---	---------	---	---------

Автомат	Размер полотна 27x0,9x3670 мм	Мощность привода полотна 1,5 кВт - 1500 об/мин	Мощность подачи заготовки 0,25 кВт - 1500 об/мин
Мощность гидропривода 0,75 кВт - 1400 об/мин	Мощность подачи СОЖ 0,12 кВт - 3000 об/мин	Напряжение элетросети 400 В	Максимальная мощность 2,62 кВт
Скорость резания 15 м/мин - 100 м/мин	Вес 620 кг	Зажим заготовки Гидравлический	Натяжение полотна Гидромеханическое

90°	mm	60°	45°	30°	0°	90°	45°	60°
Высота заготовки	Ширина заготовки	●	■	■	280 mm	■	■	■
280 mm	290 mm				250 x 250 mm			
					150 x 290 mm			