

PSM 350 M

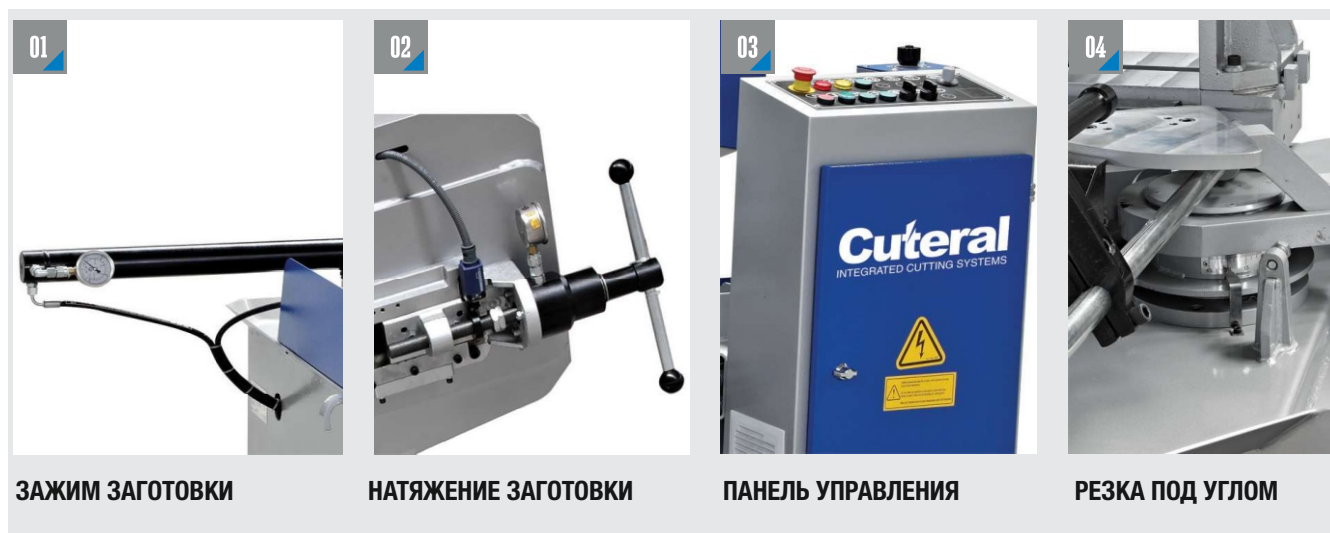

ПОЛУАВТОМАТИЧЕСКИЙ ЛЕНТОЧНОПИЛЬНЫЙ СТАНОК PSM 350 M



РАЗМЕРЫ

МАЯТНИКОВЫЕ

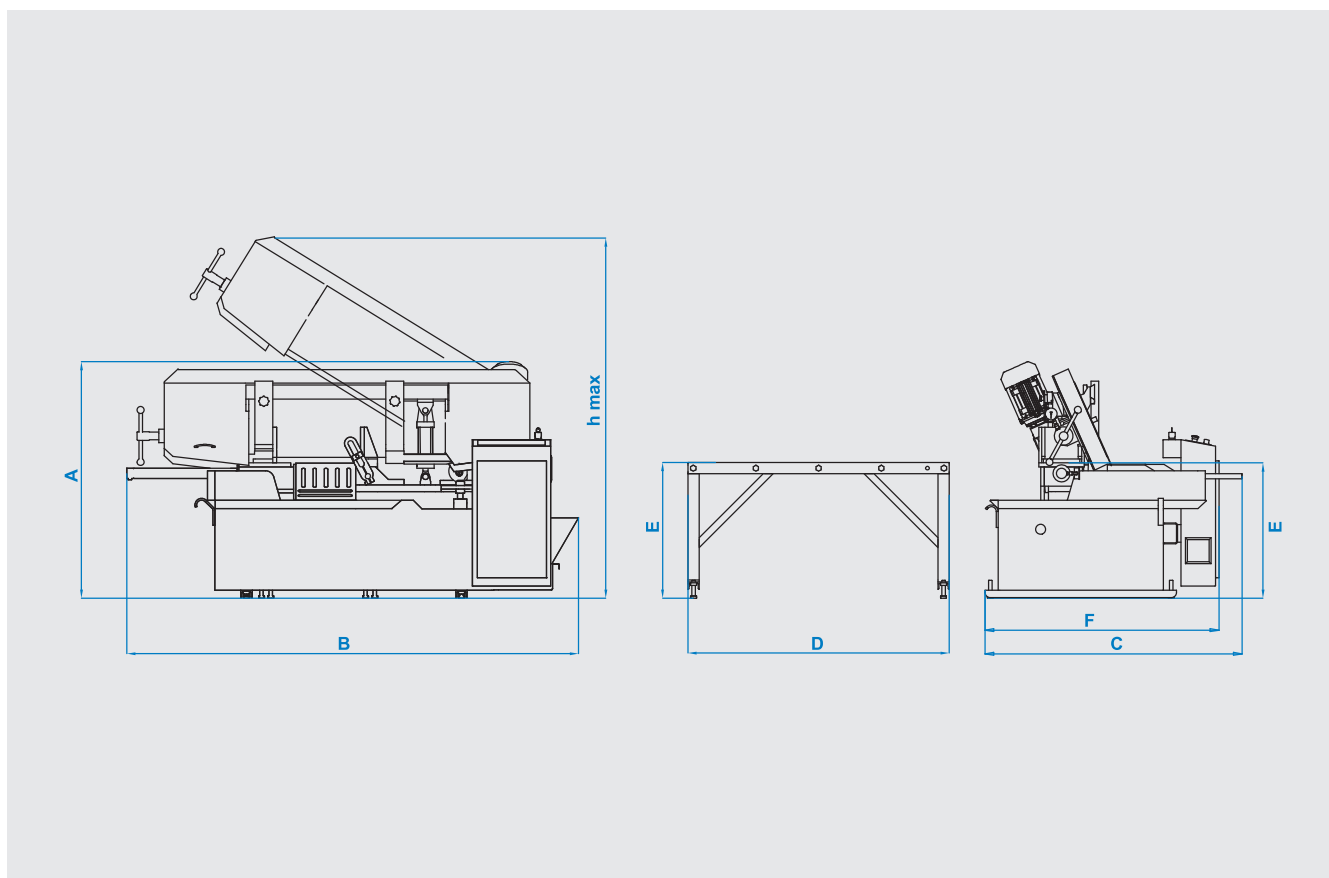

ТЕХНИЧЕСКИЕ ХАРАКТЕРИСТИКИ

A	1360 mm	B	2600 mm	C	1480 mm	D	1500 mm	E	780 mm	F	1355 mm	h	2080 mm
---	---------	---	---------	---	---------	---	---------	---	--------	---	---------	---	---------

Полуавтомат	Размер полотна 34x1,1x4570 мм	Мощность привода полотна 4 кВт - 1500 об/мин	Мощность подачи заготовки -
Мощность гидропривода 0,75 кВт - 1400 об/мин	Мощность подачи СОЖ 0,12 кВт - 3000 об/мин	Напряжение электросети 400 В	Максимальная мощность 4,87 кВт
Скорость резания 15 м/мин - 49 м/мин	Вес 1150 кг	Зажим заготовки Гидравлический	Натяжение полотна Гидромеханическое

90°	mm inch	60°	45°	30°	0°	30°	45°	60°
Высота заготовки	Ширина заготовки	●			350 mm	350 mm	300 mm	
350 mm	450 mm	■			350 mm	340 mm	250 mm	
		■			280 x 450 mm	300 x 350 mm	200 x 300 mm	