

PSM 420 / 600 M



ПОЛУАВТОМАТИЧЕСКИЙ ЛЕНТОЧНОПИЛЬНЫЙ СТАНОК PSM 420/600 M



РАЗМЕРЫ

МАЯТНИКОВЫЕ

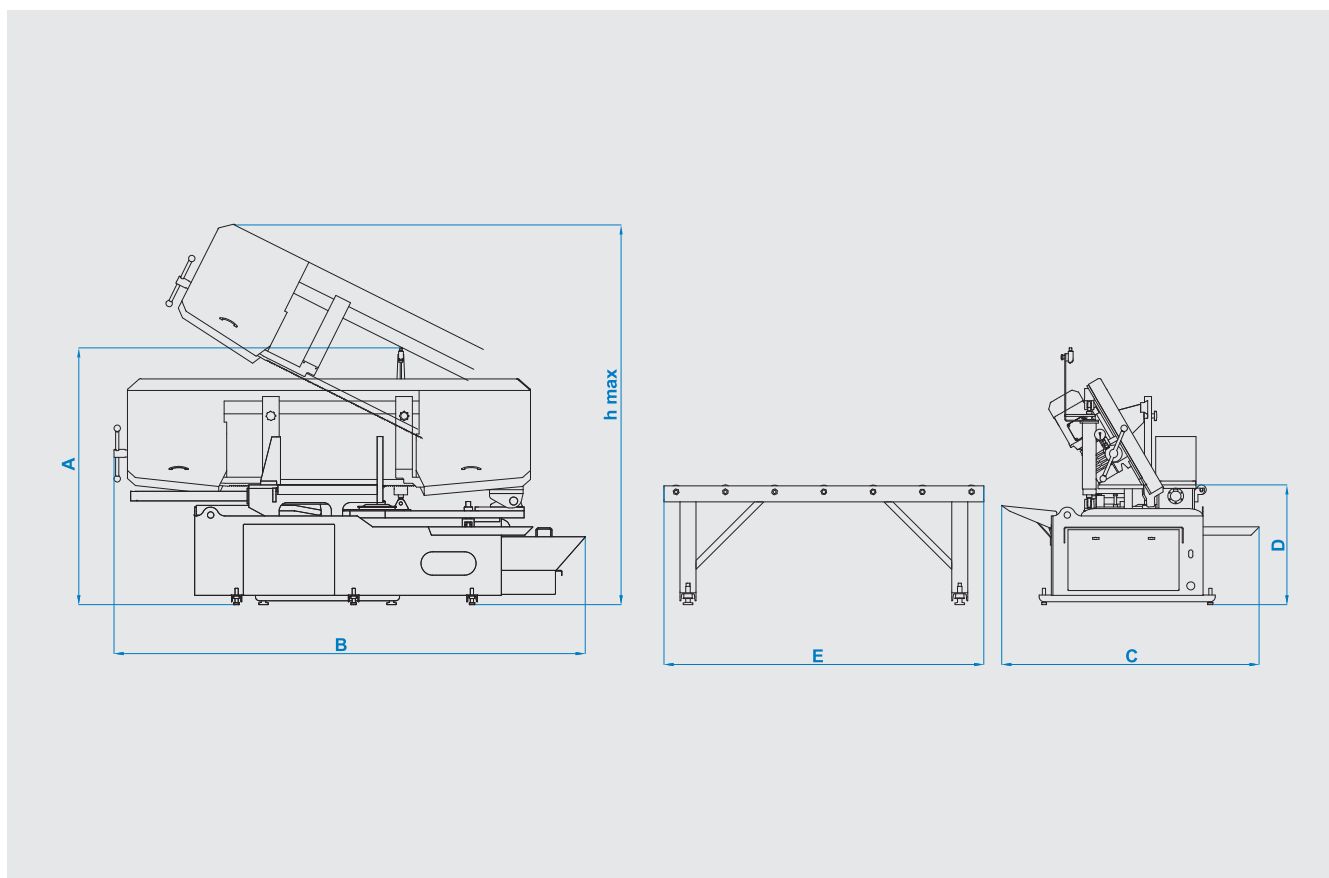

ТЕХНИЧЕСКИЕ ХАРАКТЕРИСТИКИ

A	1610 mm	B	2920 mm	C	1615 mm	D	750 mm	E	2000 mm	h	2380 mm
---	---------	---	---------	---	---------	---	--------	---	---------	---	---------

Полуавтомат	Размер полотна 41x1,3x5280 мм	Мощность привода полотна 4 кВт - 1500 об/мин	Мощность подачи заготовки -
Мощность гидропривода 0,75 кВт - 1400 об/мин	Мощность подачи СОЖ 0,12 кВт - 3000 об/мин	Напряжение элетросети 400 В	Максимальная мощность 4,87 кВт
Скорость резания 15 м/мин - 49 м/мин	Вес 1500 кг	Зажим заготовки Гидравлический	Натяжение полотна Гидромеханическое

90°	mm inch	80°	45°	30°	0°	30°	45°	60°
Высота заготовки	Ширина заготовки	●	■	■	■			
420 mm	600 mm	330 mm	270 x 270 mm	420 mm	420 x 420 mm	420 mm	420 x 420 mm	420 mm
		190 x 310 mm	250 x 500 mm	420 mm	420 x 600 mm	420 mm	420 x 600 mm	