

PSM 280



ПОЛУАВТОМАТИЧЕСКИЙ ЛЕНТОЧНОПИЛЬНЫЙ СТАНОК PSM 280



ЗАЖИМ ПОЛОТНА

ПАНЕЛЬ УПРАВЛЕНИЯ

НАТЯЖЕНИЕ ПОЛОТНА

РЕЗКА ПОД УГЛОМ

РАЗМЕРЫ

МАЯТНИКОВЫЕ

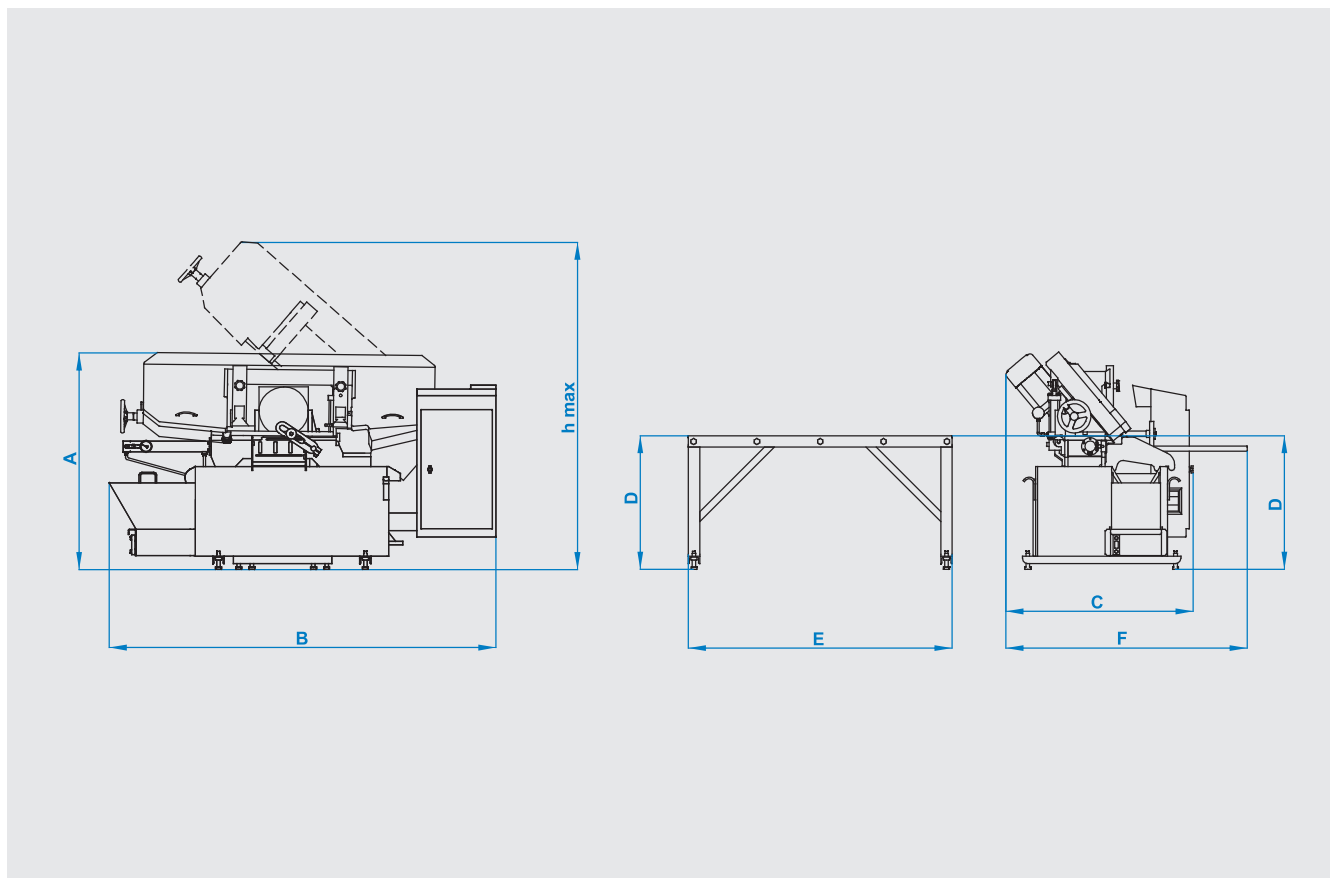

ТЕХНИЧЕСКИЕ ХАРАКТЕРИСТИКИ

| | | | | | | | | | | | | | |
|---|---------|---|---------|---|---------|---|--------|---|---------|---|---------|------|---------|
| A | 1235 mm | B | 2200 mm | C | 1065 mm | D | 725 mm | E | 1500 mm | F | 1375 mm | hmax | 1880 mm |
|---|---------|---|---------|---|---------|---|--------|---|---------|---|---------|------|---------|

| | | | |
|---|---|---|--|
| Полуавтомат | Размер полотна 27x0,9x3670 мм | Мощность привода полотна 1,5 кВт - 1500 об/мин | Мощность подачи заготовки - |
| Мощность гидропривода 0,75 кВт - 1400 об/мин | Мощность подачи СОЖ 0,12 кВт - 3000 об/мин | Напряжение элетросети 400 В | Максимальная мощность 2,37 кВт |
| Скорость резания 15 м/мин - 100 м/мин | Вес 600 кг | Зажим заготовки Гидравлический | Натяжение полотна Гидромеханическое |

| | | | | | | | | |
|------------------|------------------|-----|--------------|--------------|--------------|-----|-----|-----|
| 90° | mm | 60° | 45° | 30° | 0° | 90° | 45° | 60° |
| Высота заготовки | Ширина заготовки | ● | 250 mm | 280 mm | 280 mm | | | |
| 280 mm | 300 mm | ■ | 210 x 210 mm | 280 x 280 mm | 250 x 250 mm | | | |
| | | ■ | 200 x 200 mm | 280 x 280 mm | 140 x 300 mm | | | |