

PAR 300 M



АВТОМАТИЧЕСКИЙ ЛЕНТОЧНОПИЛЬНЫЙ СТАНОК PAR 300 M



РАЗМЕРЫ

МАЯТНИКОВЫЕ

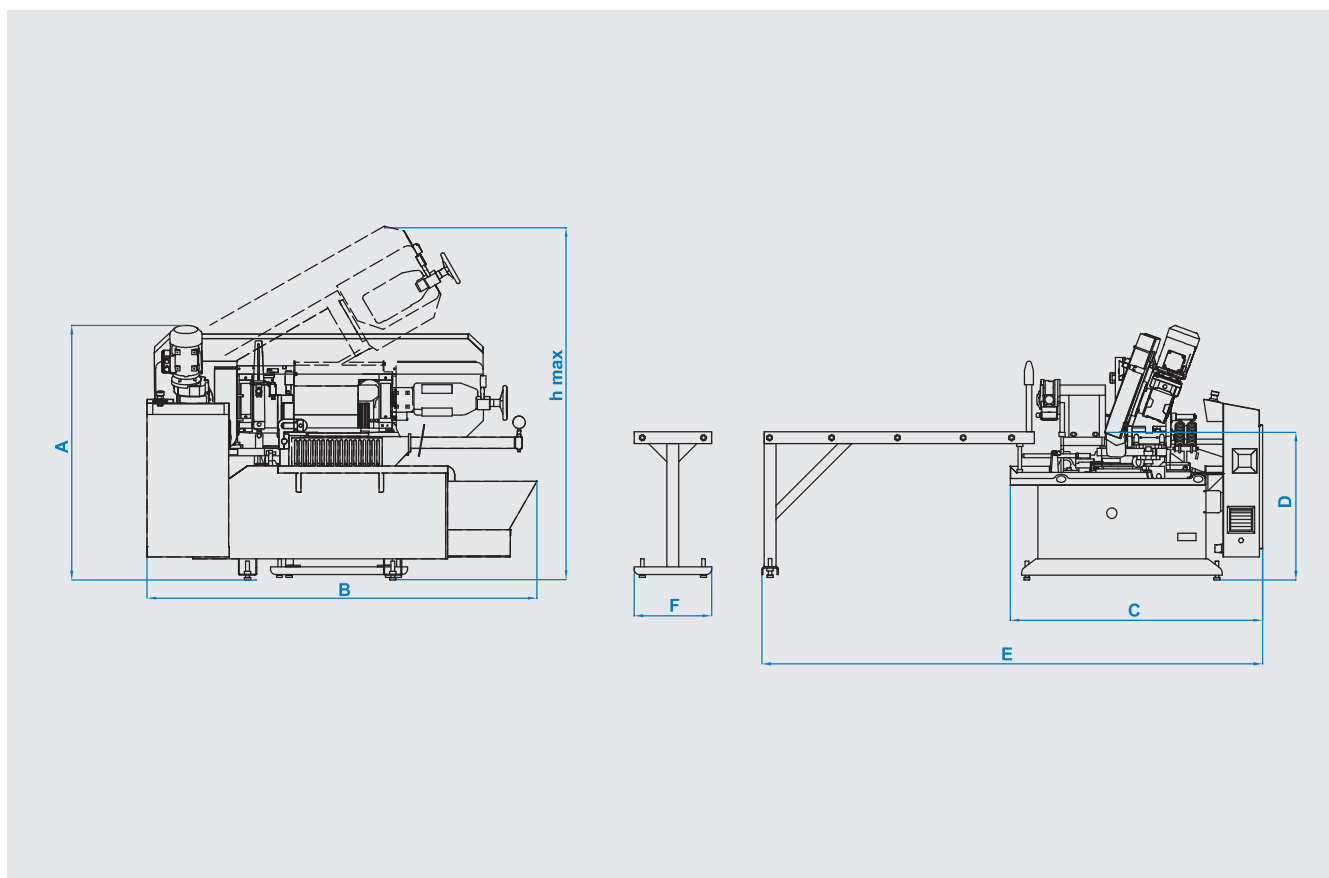

ТЕХНИЧЕСКИЕ ХАРАКТЕРИСТИКИ

A	1392 mm	B	2120 mm	C	1415 mm	D	810 mm	E	2740 mm	F	425 mm	hmax	2010 mm
---	---------	---	---------	---	---------	---	--------	---	---------	---	--------	------	---------

Автомат	Размер полотна 27x0,9x3970 мм	Мощность привода полотна 1,5 кВт - 1500 об/мин	Мощность подачи заготовки 0,25 кВт - 1500 об/мин
Мощность гидропривода 0,75 кВт - 1400 об/мин	Мощность подачи СОЖ 0,12 кВт - 3000 об/мин	Напряжение электросети 400 В	Максимальная мощность 2,62 кВт
Скорость резания 15 м/мин - 100 м/мин	Вес 1000 кг	Зажим заготовки Гидравлический	Натяжение полотна Гидромеханическое

90°	mm	80°	45°	30°	0°	90°	45°	80°
Высота заготовки	300 mm	170 mm	270 mm	300 mm	300 mm			
Ширина заготовки	340 mm	160 mm	220 mm	220 mm	220 mm			
		110 x 170 mm	170 x 270 mm	220 x 300 mm	220 x 340 mm			