

PSM 220 M

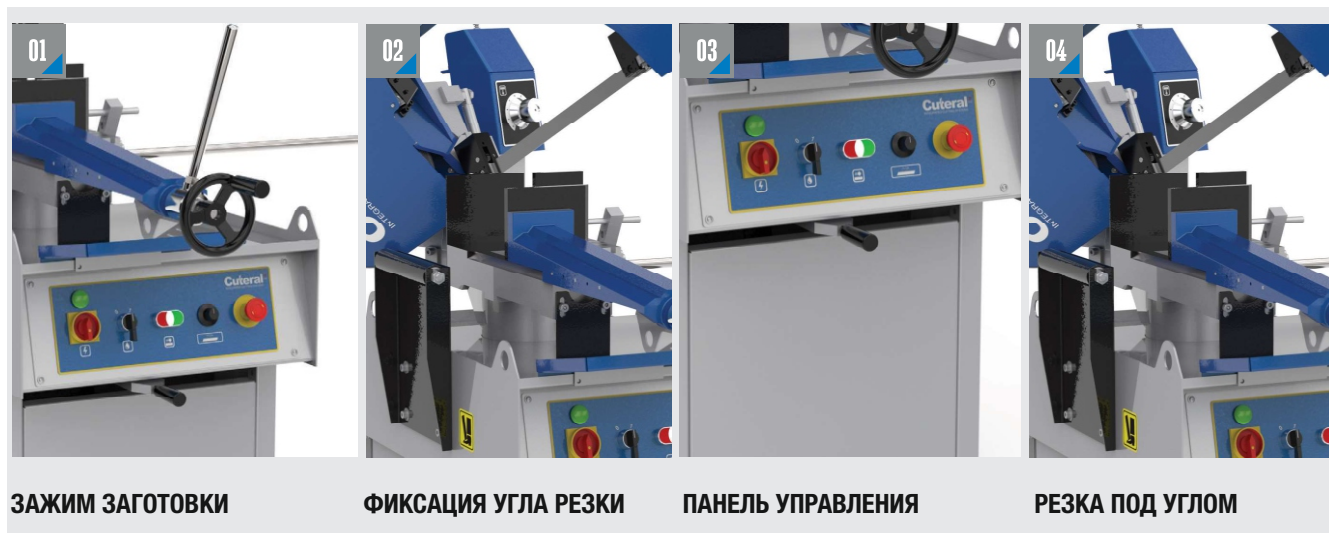

РУЧНОЙ ЛЕНТОЧНОПИЛЬНЫЙ СТАНОК PSM 220 M С ГИДРОРАЗГРУЗКОЙ



РАЗМЕРЫ

МАЯТНИКОВЫЕ

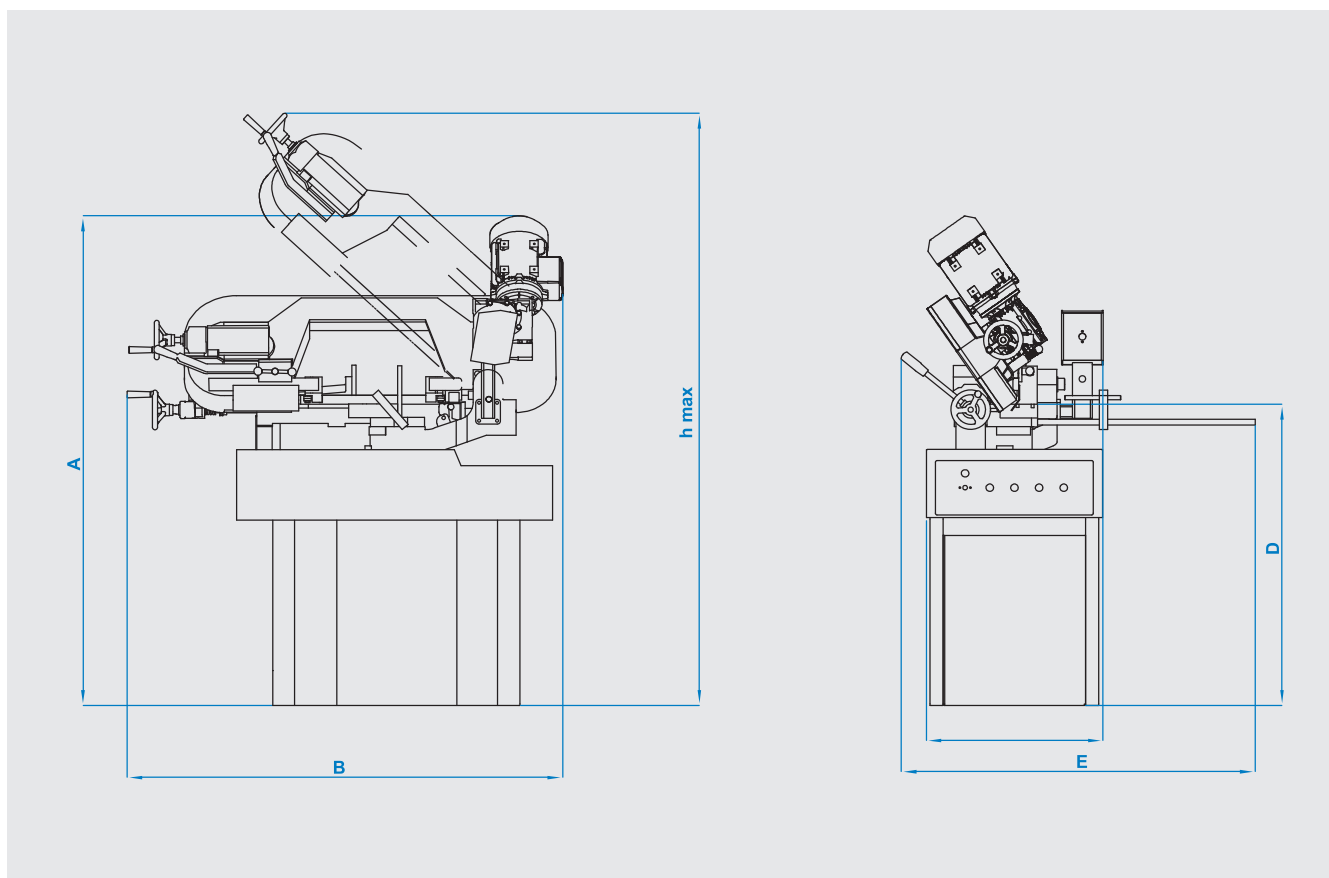

ТЕХНИЧЕСКИЕ ХАРАКТЕРИСТИКИ

A	1485 mm	B	1323 mm	C	538 mm	D	915 mm	E	1075 mm	hmax	1800 mm
---	---------	---	---------	---	--------	---	--------	---	---------	------	---------

Полуавтомат	Размер полотна 27x0,9x2480 мм	Мощность привода полотна 1,1 кВт - 1400 об/мин	Мощность подачи заготовки -
Мощность подачи СОЖ 0,12 кВт - 3000 об/мин	Напряжение электросети 220 В	Максимальная мощность 1,22 кВт	Скорость резания 25 м/мин - 90 м/мин
Вес 250 кг	Зажим заготовки Ручной	Натяжение полотна Гидромеханическое	

90°	mm	60°	45°	30°	0°	30°	45°	60°
Высота заготовки	Ширина заготовки	●						
220 mm	250 mm	■						
		■						