

# CAB 550 PLC



## АВТОМАТИЧЕСКИЙ ДВУХКОЛОННЫЙ ЛЕНТОЧНОПИЛЬНЫЙ СТАНОК CAB 550 PLC



**ГИДРАВЛИЧЕСКИЙ  
ЗАЖИМ ЗАГОТОВКИ**

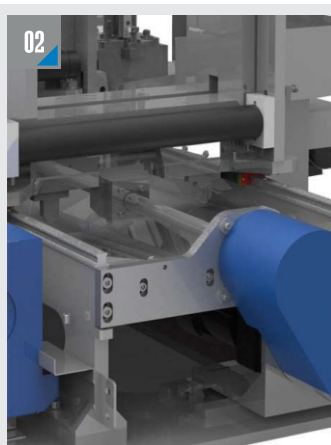

**АВТОМАТИЧЕСКАЯ ПОДАЧА  
ЗАГОТОВКИ**

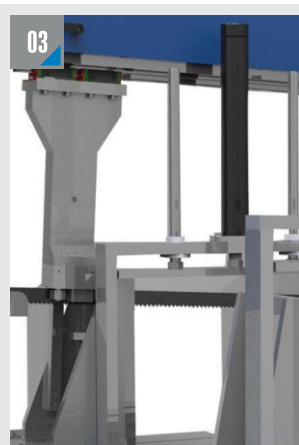

**ПРИЖИМ ДЛЯ  
ПАКЕТНОЙ РЕЗКИ**

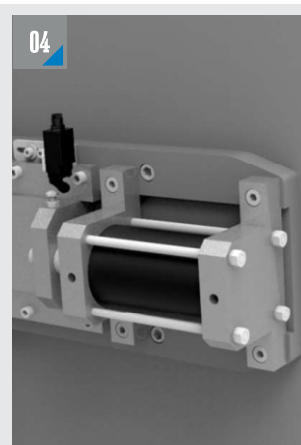

**АВТОМАТИЧЕСКОЕ  
НАТЯЖЕНИЕ ПОЛОТНА**

# РАЗМЕРЫ

# ДВУХКОЛОННЫЕ

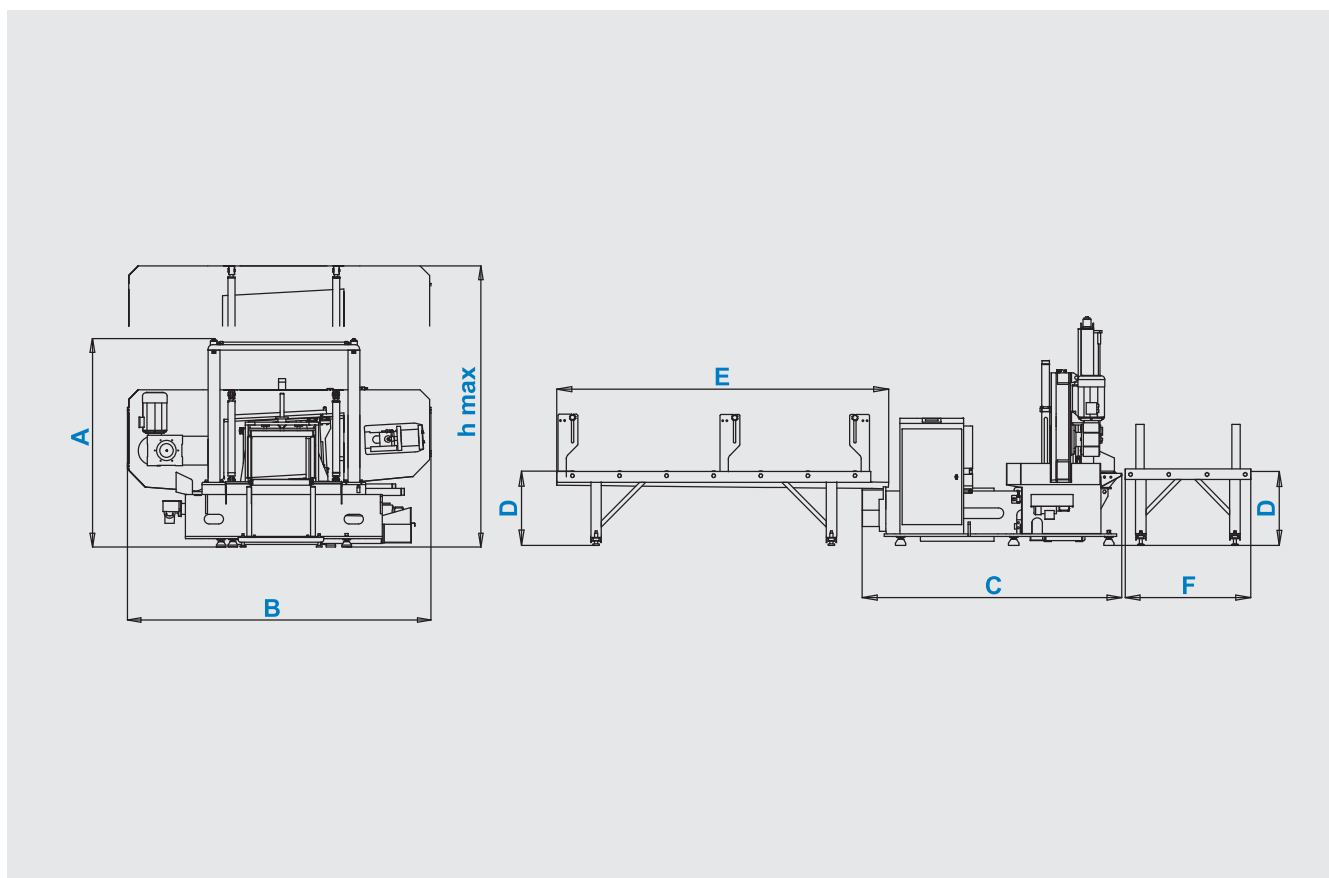

## ТЕХНИЧЕСКИЕ ХАРАКТЕРИСТИКИ

A	2155 mm	B	3190 mm	C	2320 mm	D	700 mm	E	3170 mm	F	1200 mm	hmax	2770 mm
---	---------	---	---------	---	---------	---	--------	---	---------	---	---------	------	---------

	Размер полотна 41x1,3x6780 мм	Мощность привода полотна 4 кВт - 1500 об/мин	Мощность подачи заготовки 1,5 кВт - 1500 об/мин
Мощность гидропривода 3 кВт - 1500 об/мин	Мощность подачи СОЖ 0,12 кВт - 3000 об/мин	Напряжение элетросети 400 В	Максимальная мощность 8,96 кВт
Скорость резания 15 м/мин - 49 м/мин	Вес 4380 кг	Мощность привода конвейера для стружки 0,25 кВт - 1500 об/мин	Мощность щетки для очистки полотна 0,09 кВт - 1500 об/мин

90°	mm inch	60°	45°	30°	0°	90°	45°	60°
Высота заготовки 550 mm	Ширина заготовки 550 mm	<input type="radio"/>	<input type="radio"/>	<input type="radio"/>	<input type="radio"/>	<input type="radio"/>	<input type="radio"/>	<input type="radio"/>
<input type="radio"/>	<input type="radio"/>	<input type="radio"/>	<input type="radio"/>	<input type="radio"/>	<input type="radio"/>	<input type="radio"/>	<input type="radio"/>	<input type="radio"/>