

PSM 440 / 700 DM LITE

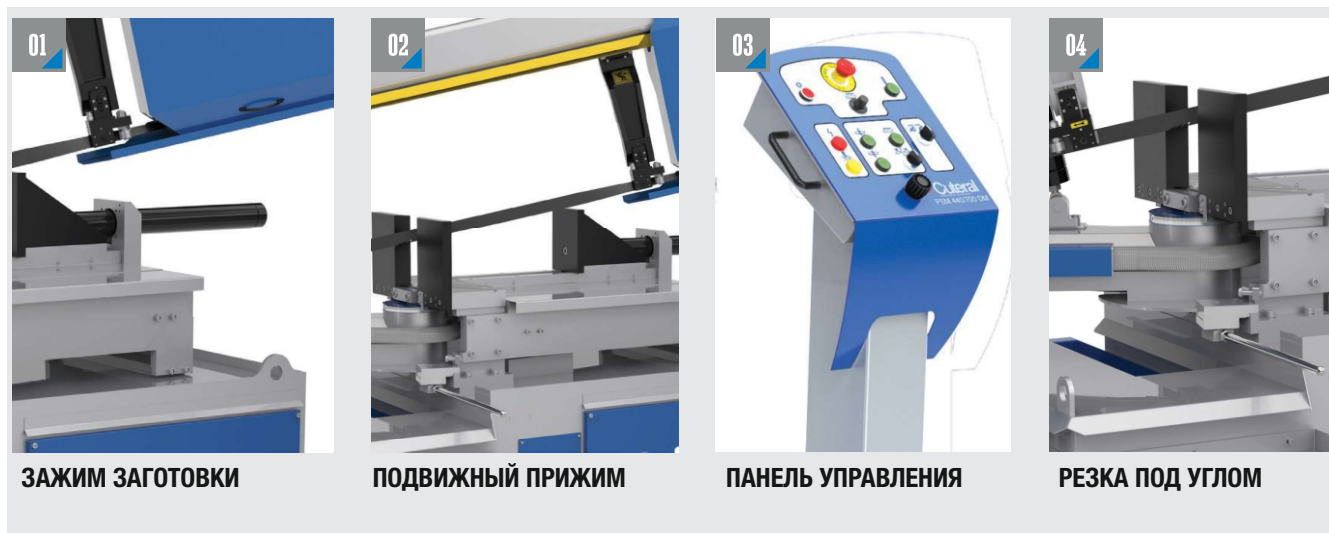

ПОЛУАВТОМАТИЧЕСКИЙ ЛЕНТОЧНОПИЛЬНЫЙ СТАНОК PSM 440/700 DM LITE



РАЗМЕРЫ

МАЯТНИКОВЫЕ

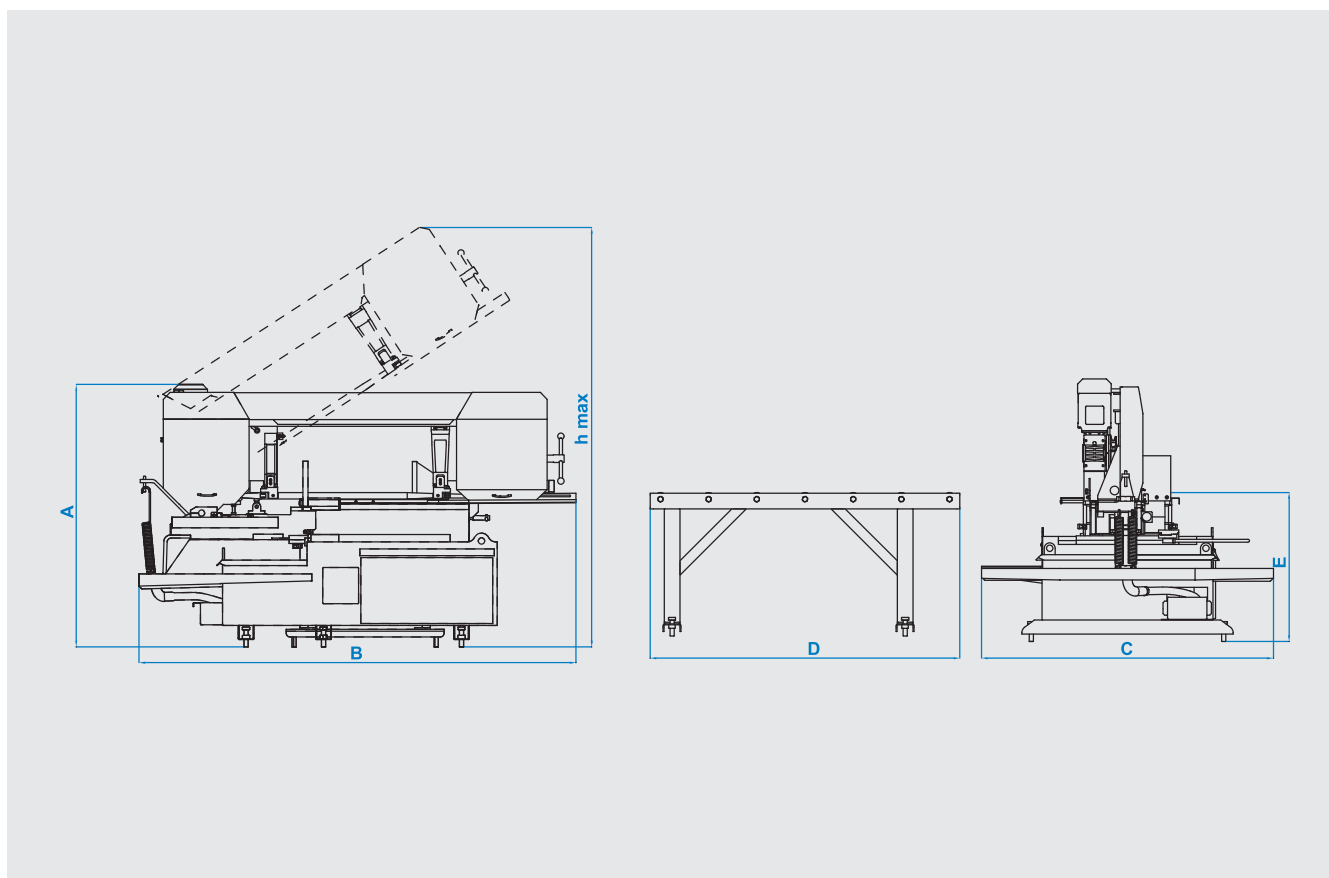

ТЕХНИЧЕСКИЕ ХАРАКТЕРИСТИКИ

| | | | | | | | | | | | |
|---|---------|---|---------|---|---------|---|---------|---|--------|---|---------|
| A | 1680 mm | B | 2800 mm | C | 1870 mm | D | 1980 mm | E | 950 mm | h | 2690 mm |
|---|---------|---|---------|---|---------|---|---------|---|--------|---|---------|

| | | | |
|---|---|---|--|
| Полуавтомат | Размер полотна 41x1,3x5270 mm | Мощность привода полотна 4 кВт - 1500 об/мин | Мощность подачи заготовки - |
| Мощность гидропривода 0,75 кВт - 1400 об/мин | Мощность подачи СОЖ 0,12 кВт - 3000 об/мин | Напряжение элетросети 400 В | Максимальная мощность 4,87 кВт |
| Скорость резания 15 м/мин - 100 м/мин | Вес 1750 кг | Зажим заготовки Гидравлический | Натяжение полотна Гидромеханическое |

| | | | | | | | | |
|------------------|------------------|--------------|--------------|--------------|--------------|--------------|--------------|--------------|
| 90° | mm | 80° | 45° | 30° | 0° | 30° | 45° | 60° |
| Высота заготовки | Ширина заготовки | 340 mm | 440 mm | 440 mm | 440 mm | 440 mm | 440 mm | 340 mm |
| 440 mm | 700 mm | 330 mm | 430 mm | 440 mm | 440 mm | 440 mm | 430 mm | 330 mm |
| | | 330 x 330 mm | 380 x 500 mm | 440 x 600 mm | 440 x 700 mm | 440 x 600 mm | 380 x 500 mm | 330 x 330 mm |