

# PAR 350 M



## АВТОМАТИЧЕСКИЙ ЛЕНТОЧНОПИЛЬНЫЙ СТАНОК PAR 350 M



# РАЗМЕРЫ

# МАЯТНИКОВЫЕ

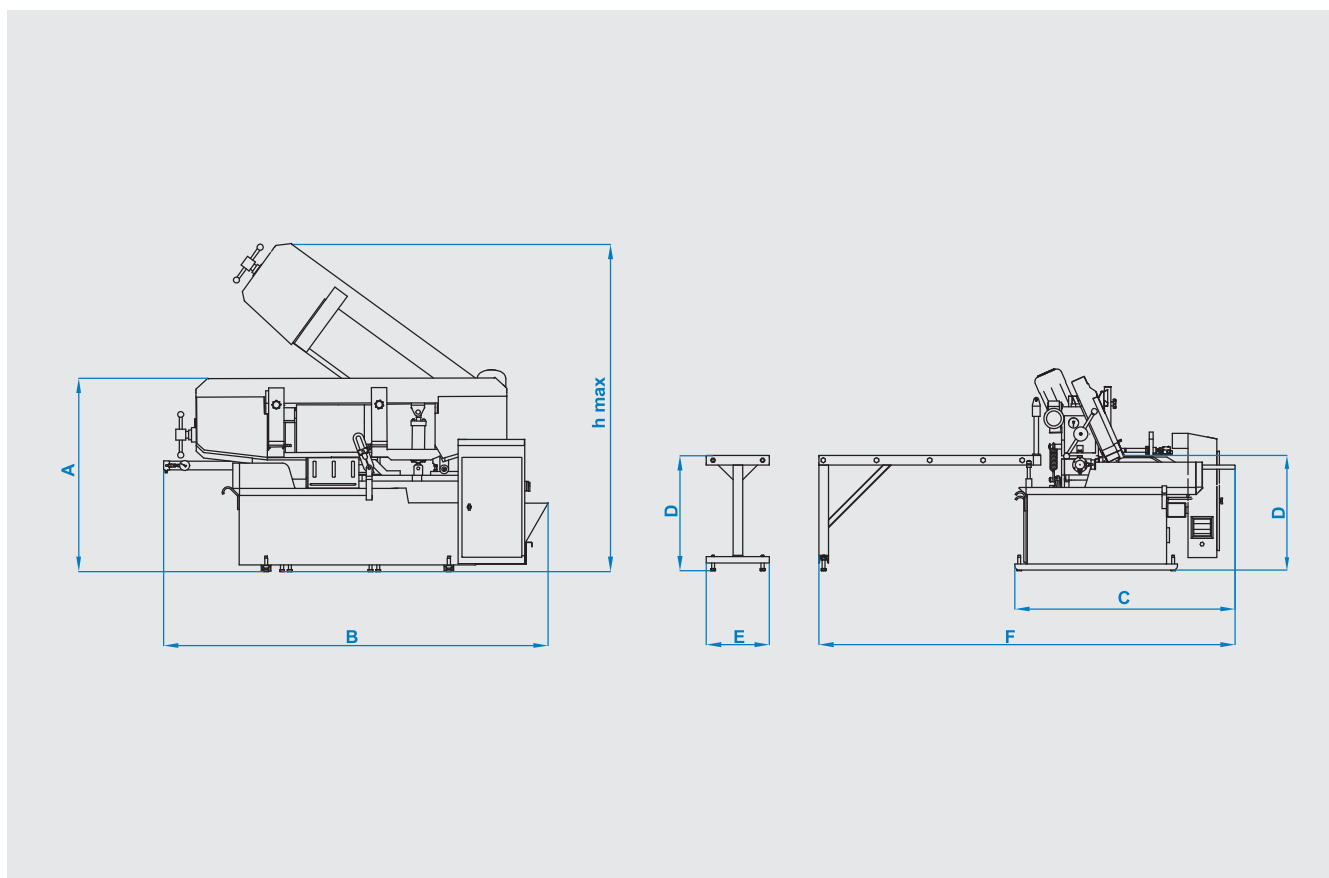

## ТЕХНИЧЕСКИЕ ХАРАКТЕРИСТИКИ

A	1370 mm	B	2600 mm	C	1480 mm	D	775 mm	E	525 mm	F	2800 mm	hmax	2150 mm
---	---------	---	---------	---	---------	---	--------	---	--------	---	---------	------	---------

Автомат	Размер полотна 34x1,1x4570 мм	Мощность привода полотна 4 кВт - 1500 об/мин	Мощность подачи заготовки 0,25 кВт - 1500 об/мин
Мощность гидропривода 0,75 кВт - 1400 об/мин	Мощность подачи СОЖ 0,12 кВт - 3000 об/мин	Напряжение электросети 400 В	Максимальная мощность 5,12 кВт
Скорость резания 15 м/мин - 115 м/мин	Вес 1150 кг	Зажим заготовки Гидравлический	Натяжение полотна Гидромеханическое

90°	mm	60°	45°	30°	0°	30°	45°	60°
Высота заготовки	Ширина заготовки	●	■	■	350 mm	350 mm	320 mm	
350 mm	460 mm				350 x 350 mm	350 x 350 mm	300 x 300 mm	
					350 x 440 mm	250 x 400 mm	320 x 180 mm	