

# PAR 350 U PLC



## АВТОМАТИЧЕСКИЙ ЛЕНТОЧНОПИЛЬНЫЙ СТАНОК PAR 350 U PLC



ЗАЖИМ ЗАГОТОВКИ

АВТОМАТИЧЕСКАЯ ПОДАЧА  
ЗАГОТОВКИ

ПАНЕЛЬ УПРАВЛЕНИЯ

НАДЕЖНЫЙ КОНТРОЛЬ  
ДЛИНЫ ЗАГОТОВКИ

# РАЗМЕРЫ

# МАЯТНИКОВЫЕ

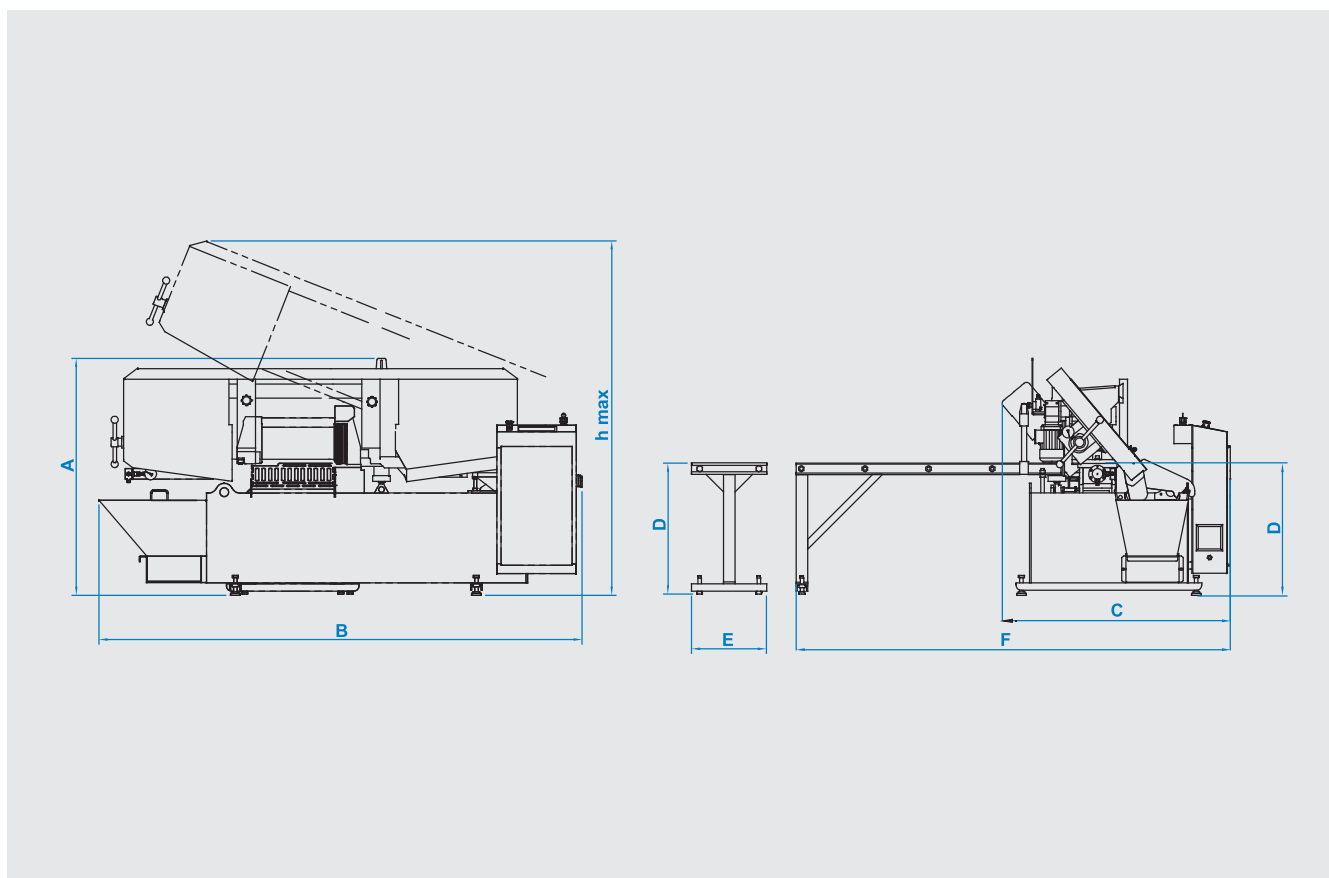

## ТЕХНИЧЕСКИЕ ХАРАКТЕРИСТИКИ

|   |         |   |         |   |         |   |        |   |        |   |        |      |         |
|---|---------|---|---------|---|---------|---|--------|---|--------|---|--------|------|---------|
| A | 1555 mm | B | 1670 mm | C | 1185 mm | D | 400 mm | E | 695 mm | F | 455 mm | hmax | 2010 mm |
|---|---------|---|---------|---|---------|---|--------|---|--------|---|--------|------|---------|

|  |  |  |  |
|--|--|--|--|
| <b>FLC Автомат</b>                                     | <b>Размер полотна</b><br>41x1,3x4635 мм              | <b>Мощность привода полотна</b><br>4 кВт - 1500 об/мин | <b>Мощность подачи заготовки</b><br>0,37 кВт - 1000 об/мин |
| <b>Мощность гидропривода</b><br>0,75 кВт - 1400 об/мин | <b>Мощность подачи СОЖ</b><br>0,12 кВт - 3000 об/мин | <b>Напряжение элетросети</b><br>400 В                  | <b>Максимальная мощность</b><br>5,24 кВт                   |
| <b>Скорость резания</b><br>15 м/мин - 49 м/мин         | <b>Вес</b><br>1200 кг                                | <b>Зажим заготовки</b><br>Гидравлический               | <b>Натяжение полотна</b><br>Гидромеханическое              |

|                  |                  |     |     |     |              |     |     |     |
|------------------|------------------|-----|-----|-----|--------------|-----|-----|-----|
| 90°              | mm<br>inch       | 60° | 45° | 30° | 0°           | 90° | 45° | 60° |
| Высота заготовки | Ширина заготовки |     |     |     | 350 mm       |     |     |     |
| 350 mm           | 400 mm           |     |     |     | 350 x 350 mm |     |     |     |
|                  |                  |     |     |     | 200 x 400 mm |     |     |     |