

PSM 300 M

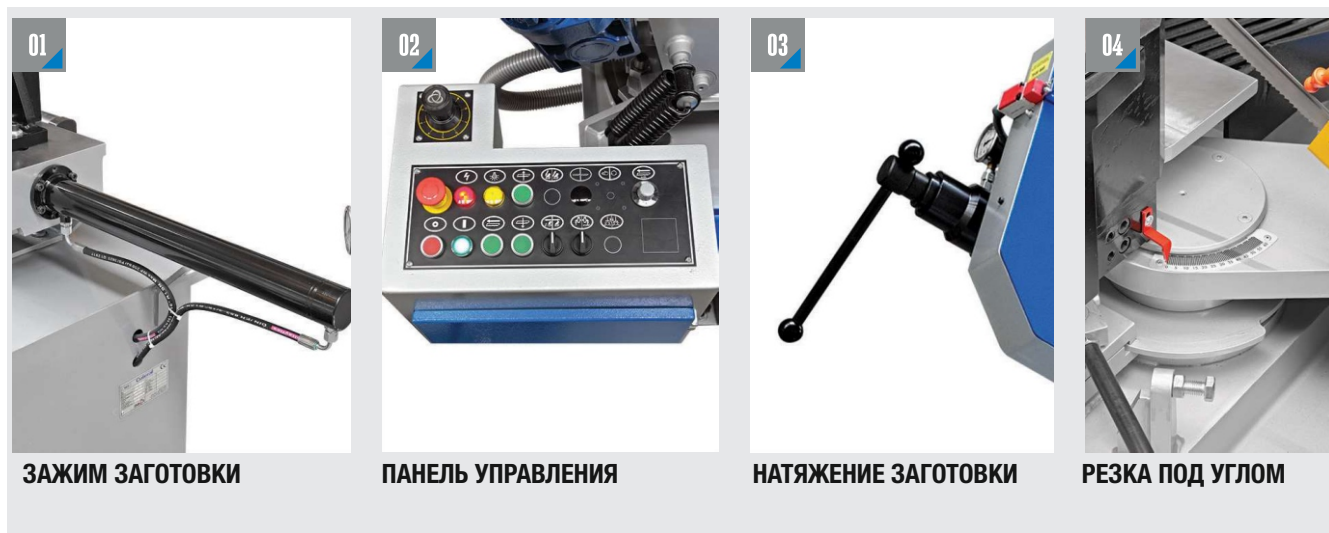

ПОЛУАВТОМАТИЧЕСКИЙ ЛЕНТОЧНОПИЛЬНЫЙ СТАНОК PSM 300 M



РАЗМЕРЫ

МАЯТНИКОВЫЕ

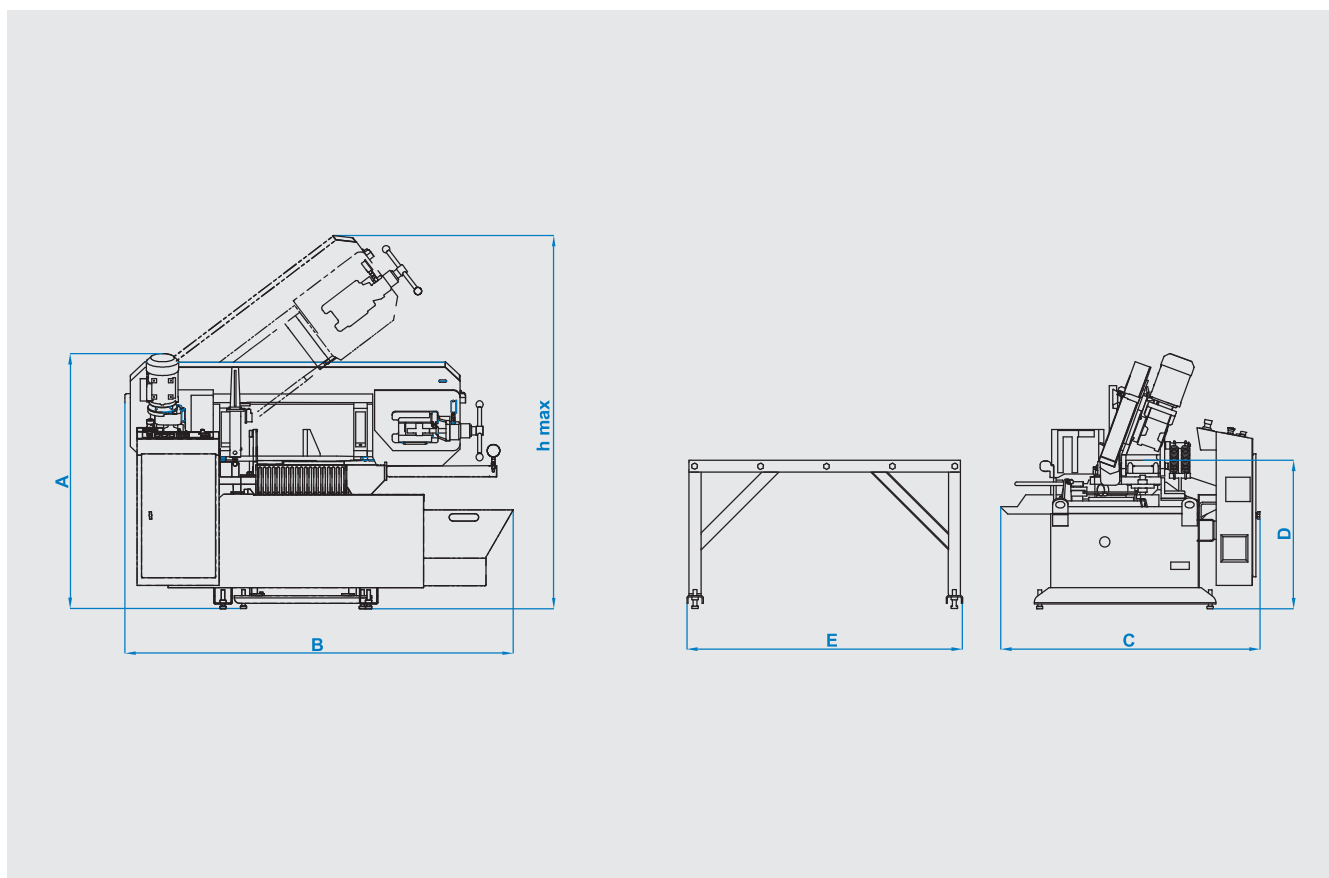

ТЕХНИЧЕСКИЕ ХАРАКТЕРИСТИКИ

A	1392 mm	B	2120 mm	C	1415 mm	D	810 mm	E	1500 mm	hmax	2036 mm
---	---------	---	---------	---	---------	---	--------	---	---------	------	---------

Полуавтомат	Размер полотна 27x0,9x3970 мм	Мощность привода полотна 1,5 кВт - 1500 об/мин	Мощность подачи заготовки -
Мощность гидропривода 0,75 кВт - 1400 об/мин	Мощность подачи СОЖ 0,12 кВт - 3000 об/мин	Напряжение электросети 400 В	Максимальная мощность 2,37 кВт
Скорость резания 15 м/мин - 100 м/мин	Вес 950 кг	Зажим заготовки Гидравлический	Натяжение полотна Гидромеханическое

90°	mm	80°	45°	30°	0°	30°	45°	60°
Высота заготовки	●	230 mm	300 mm	300 mm	300 mm			
Ширина заготовки	■	210 x 210 mm	220 x 220 mm	220 x 220 mm	220 x 220 mm			
	□	210 x 210 mm	220 x 325 mm	220 x 380 mm	220 x 470 mm			