

# PAR 280 PLC



## АВТОМАТИЧЕСКИЙ ЛЕНТОЧНОПИЛЬНЫЙ СТАНОК PAR 280 PLC



ГИДРАВЛИЧЕСКИЙ  
ЗАЖИМ ЗАГОТОВКИ

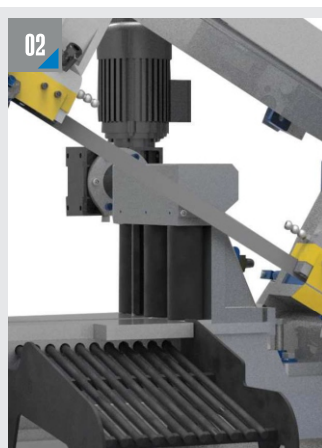

АВТОМАТИЧЕСКАЯ ПОДАЧА  
ЗАГОТОВКИ



ПАНЕЛЬ УПРАВЛЕНИЯ



НАДЕЖНЫЙ КОНТРОЛЬ  
ДЛИНЫ ЗАГОТОВКИ

# РАЗМЕРЫ

# МАЯТНИКОВЫЕ

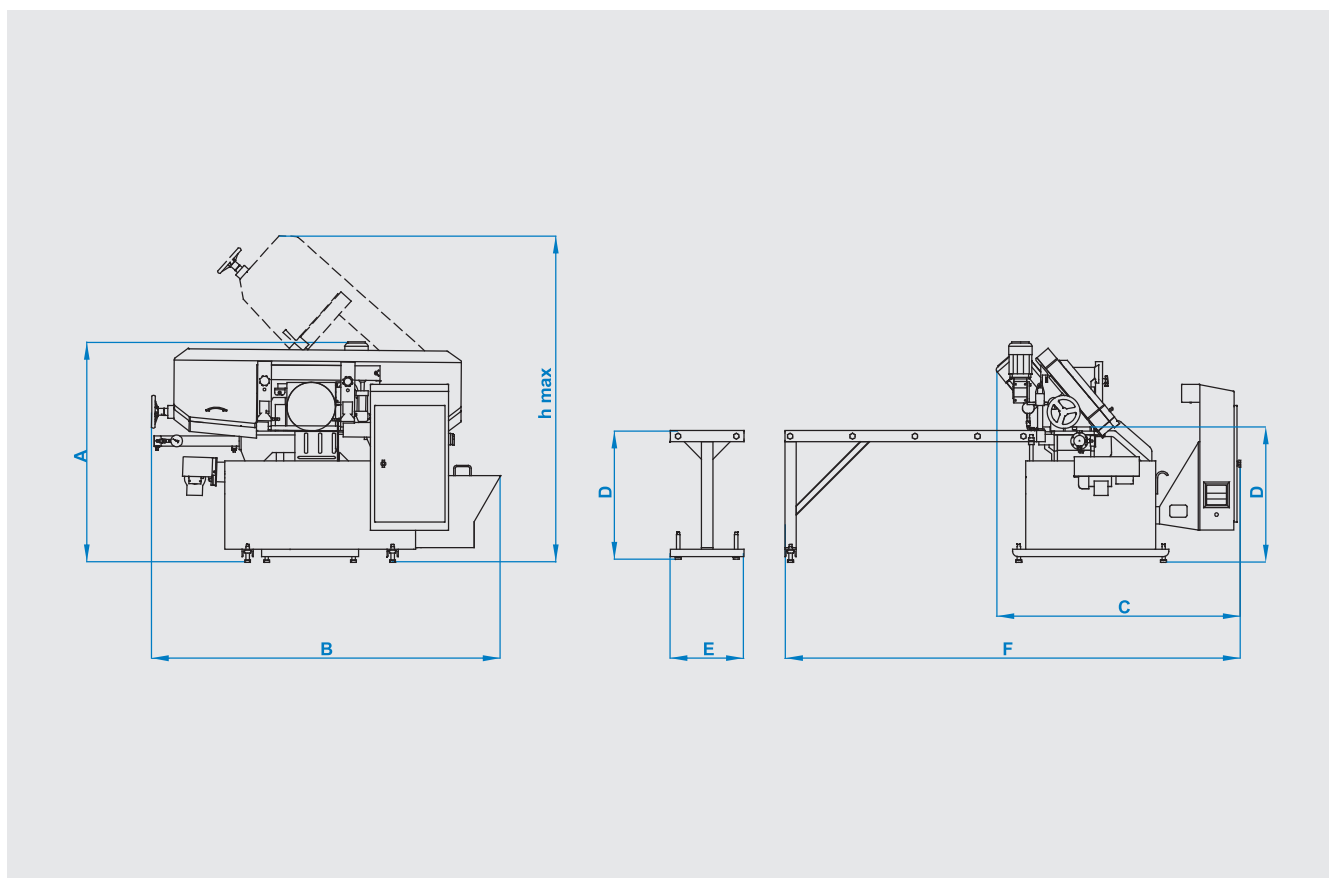

## ТЕХНИЧЕСКИЕ ХАРАКТЕРИСТИКИ

A	1215 mm	B	2010 mm	C	1410 mm	D	750 mm	E	525 mm	F	2630 mm	hmax	1850 mm
---	---------	---	---------	---	---------	---	--------	---	--------	---	---------	------	---------

<b>Автомат</b>	Размер полотна 27x0,9x3670 мм	Мощность привода полотна 1,5 кВт - 1500 об/мин	Мощность подачи заготовки 0,37 кВт - 1000 об/мин
Мощность гидропривода 0,75 кВт - 1400 об/мин	Мощность подачи СОЖ 0,12 кВт - 3000 об/мин	Напряжение элетросети 400 В	Максимальная мощность 2,92 кВт
Скорость резания 15 м/мин - 100 м/мин	Вес 870 кг	Мощность привода конвейера для стружки 0,18 кВт - 1500 об/мин	Натяжение полотна Гидромеханическое

90°	mm	60°	45°	30°	0°	30°	45°	60°
Высота заготовки 280 mm	Ширина заготовки 290 mm				280 mm	250 x 250 mm	150 x 290 mm	