

CAR 550



АВТОМАТИЧЕСКИЙ ДВУХКОЛОННЫЙ ЛЕНТОЧНОПИЛЬНЫЙ СТАНОК CAR 550



РАЗМЕРЫ

ДВУХКОЛОННЫЕ

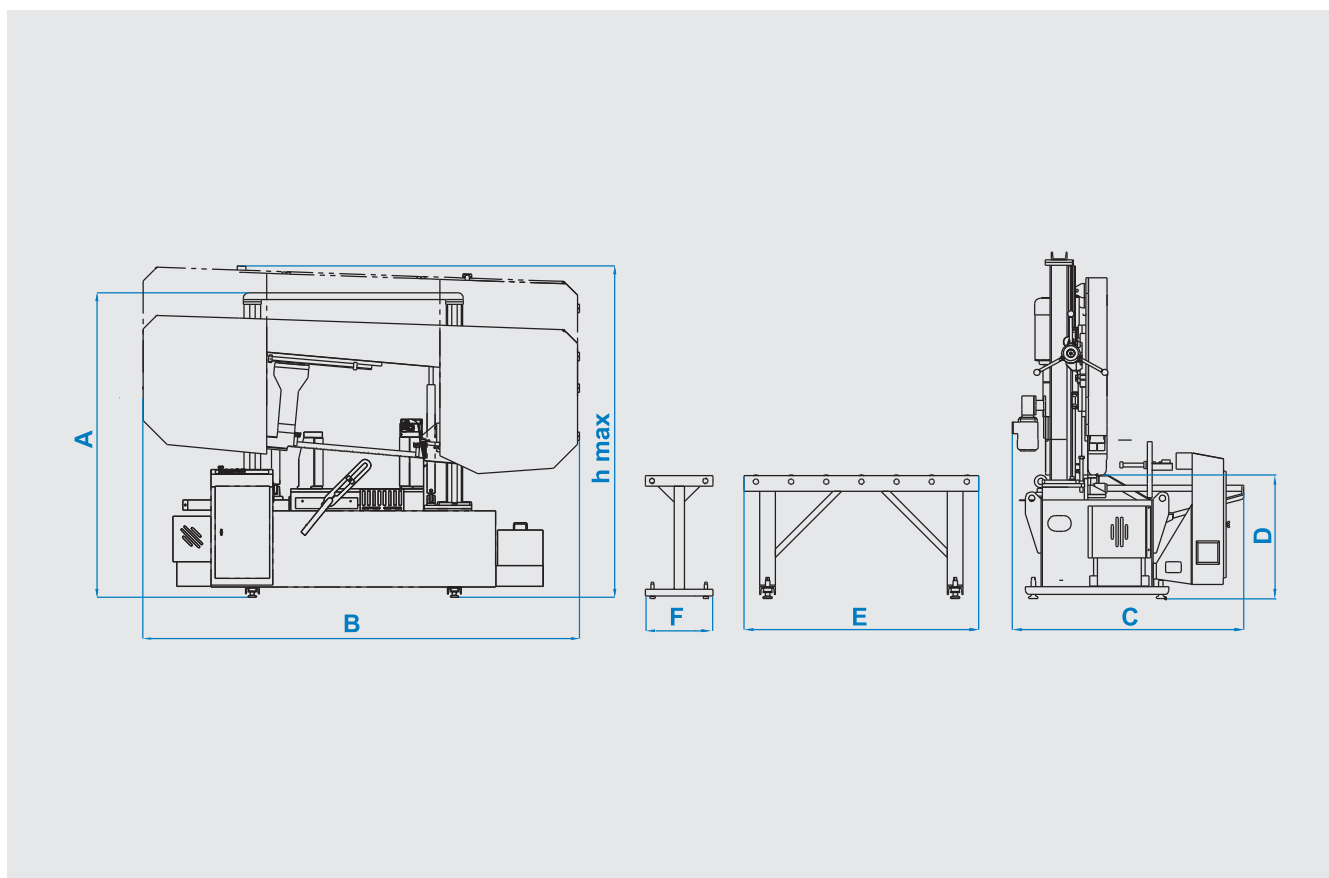

ТЕХНИЧЕСКИЕ ХАРАКТЕРИСТИКИ

A	2215 mm	B	3160 mm	C	1480 mm	D	790 mm	E	1500 mm	F	425 mm	hmax	2400 mm
---	---------	---	---------	---	---------	---	--------	---	---------	---	--------	------	---------

Автомат	Размер полотна 41x1,3x6850 мм	Мощность привода полотна 4 кВт - 1000 об/мин	Мощность подачи заготовки 0,55 кВт - 1000 об/мин
Мощность гидропривода 1,1 кВт - 1500 об/мин	Мощность подачи СОЖ 0,12 кВт - 3000 об/мин	Напряжение электросети 400 В	Максимальная мощность 5,77 кВт
Скорость резания 15 м/мин - 49 м/мин	Вес 2300 кг	Зажим заготовки Гидравлический	Натяжение полотна Гидравлическое

90°	mm	60°	45°	30°	0°	30°	45°	60°
Высота заготовки	Ширина заготовки	●	■	■	550 mm	550 x 550 mm	550 x 550 mm	
550 mm	550 mm							