

CSM 550 SC

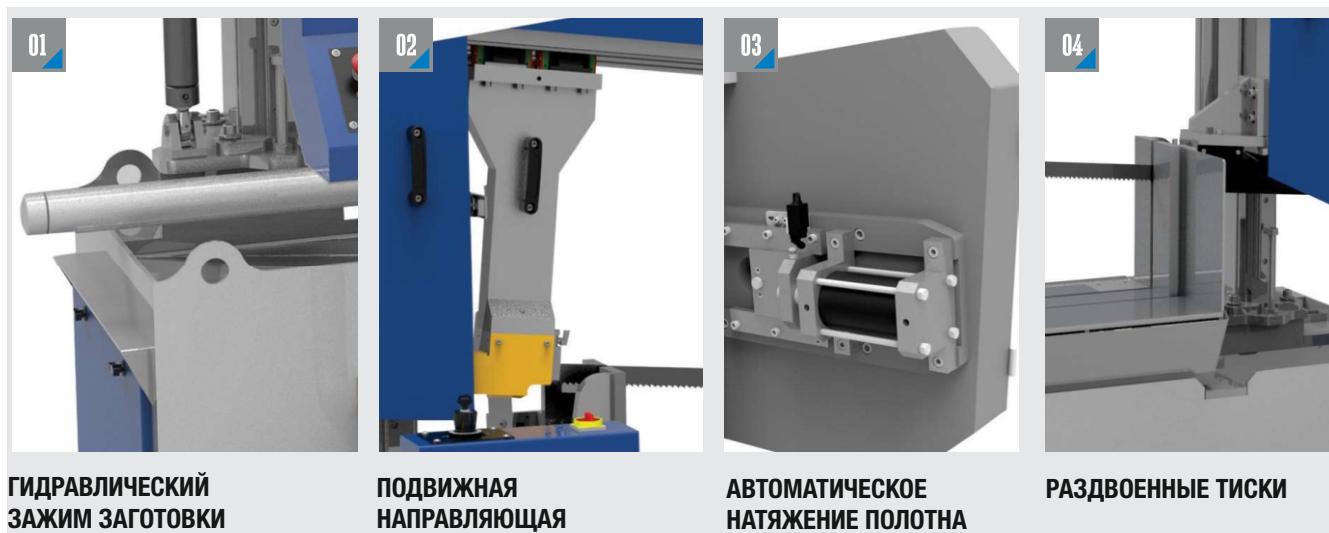

ПОЛУАВТОМАТИЧЕСКИЙ ДВУХКОЛОННЫЙ ЛЕНТОЧНОПИЛЬНЫЙ СТАНОК CSM 550 SC



**ГИДРАВЛИЧЕСКИЙ
ЗАЖИМ ЗАГОТОВКИ**

**ПОДВИЖНАЯ
НАПРАВЛЯЮЩАЯ**

**АВТОМАТИЧЕСКОЕ
НАТЯЖЕНИЕ ПОЛОТНА**

РАЗДВОЕННЫЕ ТИСКИ

РАЗМЕРЫ

ДВУХКОЛОННЫЕ

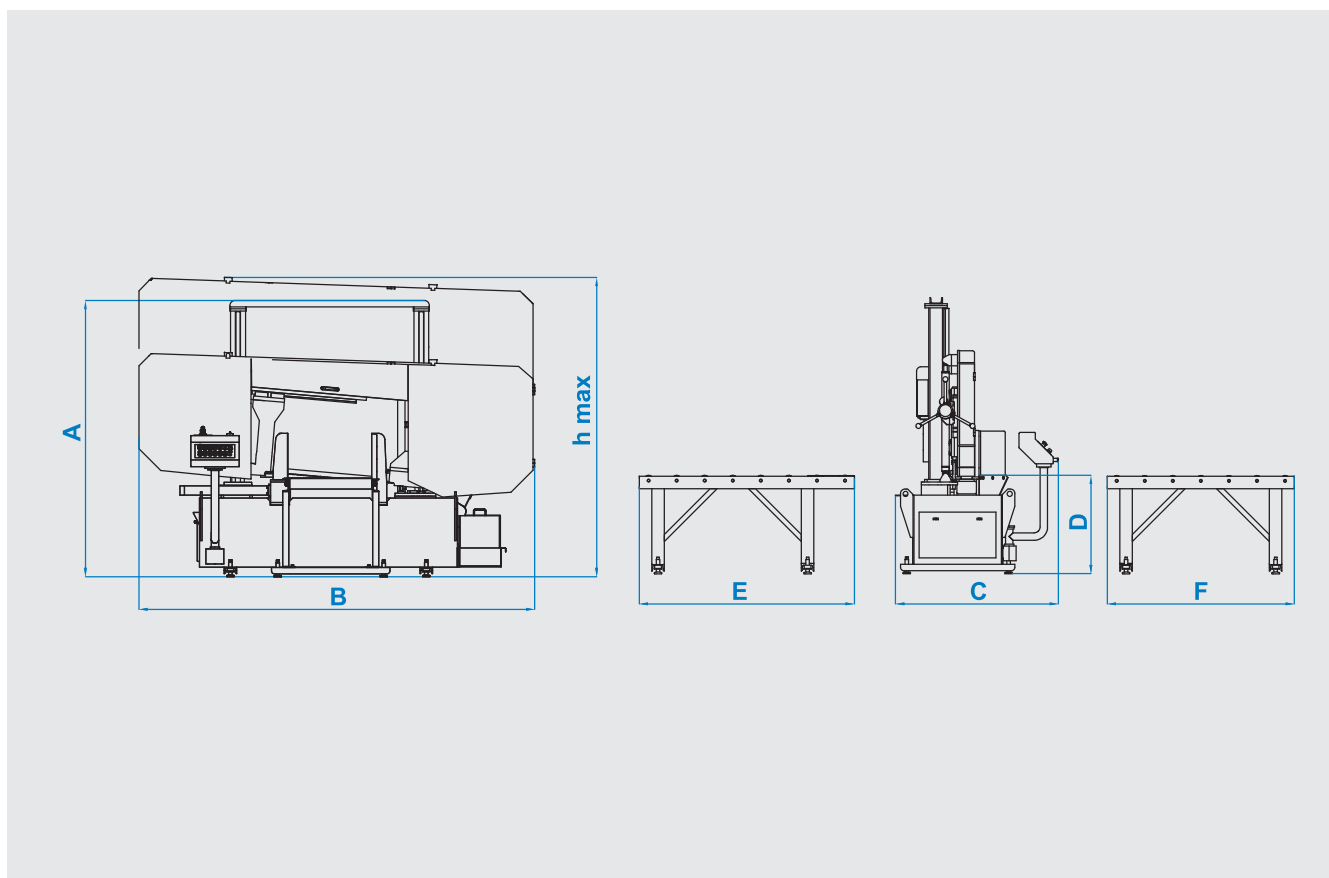

ТЕХНИЧЕСКИЕ ХАРАКТЕРИСТИКИ

A	2215 mm	B	3165 mm	C	1305 mm	D	790 mm	E	1725 mm	F	2000 mm	hmax	2400 mm
---	---------	---	---------	---	---------	---	--------	---	---------	---	---------	------	---------

Полуавтомат	Размер полотна 41x1,3x6850 мм	Мощность привода полотна 4 кВт - 1000 об/мин	Мощность подачи заготовки -
Мощность гидропривода 1,1 кВт - 1500 об/мин	Мощность подачи СОЖ 0,12 кВт - 3000 об/мин	Напряжение элетросети 400 В	Максимальная мощность 5,22 кВт
Скорость резания 15 м/мин - 49 м/мин	Вес 2200 кг	Зажим заготовки Гидравлический	Натяжение полотна Гидравлическое

90°	mm inch	60°	45°	30°	0°	90°	45°	60°
Высота заготовки	Ширина заготовки	●	■	■	550 mm	550 x 550 mm	550 x 650 mm	
550 mm	650 mm							